

# MIVOICE OFFICE 400 MITEL 6863 SIP / MITEL 6865 SIP

MODE D'EMPLOI



## Bienvenue ...

Bienvenue dans le mode d'emploi des téléphones fixes Mitel 6863 SIP et Mitel 6865 SIP pour systèmes de communications MiVoice Office 400.

Le présent mode d'emploi vous accompagnera dans l'utilisation de votre téléphone et vous guidera pas à pas à travers ses fonctions et ses configurations. Si vous deviez avoir besoin d'un support technique supplémentaire ou si vous désirez des informations sur d'autres produits Mitel, nos sites Internet [www.mitel.com](http://www.mitel.com) ou notre [Mitel DocFinder](#) sont à votre disposition.

Ce mode d'emploi n'est déterminant que pour les téléphones Mitel SIP qui sont raccordés à un système de communications MiVoice Office 400. D'autres modes d'emploi sont disponibles pour l'exploitation sur d'autres systèmes de communications ou pour une utilisation directe via un fournisseur SIP. Interrogez votre responsable système si vous n'êtes pas sûr d'avoir sous les yeux le bon mode d'emploi.

- Notes:**
- Toutes les fonctions expliquées ne sont pas disponibles en standard. Veuillez vous adresser à votre responsable système pour en apprendre davantage sur les facilités et services disponibles dans le système de communications MiVoice Office 400.
  - Votre responsable système peut configurer individuellement certaines facilités du téléphone. Dans ce cas, vos valeurs par défaut seront différentes de celles décrites dans ce mode d'emploi.
  - Quelques fonctions sont proposées aussi bien par le système de communications MiVoice Office 400 que localement sur votre téléphone Mitel SIP. Comme le système de communications MiVoice Office 400 ne prend pas totalement en charge les fonctions locales, nous vous recommandons de faire effectuer vos configurations par le responsable système via le Self Service Portal (voir chapitre "[MiVoice Office 400 Self Service Portal](#)", page 8).

## Indications de sécurité

L'inobservation de ces prescriptions peut occasionner des dangers et violer la législation en vigueur.



### Connexions

N'enfichez le connecteur du câble de téléphone que dans la prise prévues à cet effet. N'apportez aucune modifications aux connecteurs.



### Alimentation

Votre téléphone peut être alimenté en courant de différentes manières. Tenez-vous en aux indications de votre responsable système.

**Note:**

L'appareil n'est pas prêt à fonctionner si l'alimentation du système de communication est coupée.



### Objets métalliques

Les combinés génèrent des champs magnétiques qu'attirent des petits objets métalliques comme par exemple des stylos ou des clips. Pour éviter de vous blesser accidentellement, ne placez pas le combiné à proximité de tels objets.



### Entretien

Ne confiez les travaux d'installation et de maintenance qu'à un spécialiste agréé.

Nettoyez votre appareil avec un chiffon doux, légèrement humide ou antistatique. N'employez ni détergent ni d'autres produits chimiques quelconques.



### Contrôle des coûts et protection des données

Vous devriez protéger votre appareil par un code personnel afin que personne ne puisse téléphoner à vos frais. Vous protégez du même coup vos réglages personnels.



### Conditions environnantes

N'utilisez votre appareil que dans une plage de températures comprise entre +5 °C et environ +40 °C. Évitez les rayons du soleil et les autres sources de chaleur. Protégez votre appareil de l'humidité, d'une forte poussière, des liquides et vapeurs corrosives.



Évitez d'exposer votre appareil à des champs électromagnétiques (moteurs électriques, appareils électroménagers). La qualité vocale pourrait s'en ressentir.



### Élimination

Éliminez votre appareil et son emballage en respectant la protection de l'environnement. Ne jetez pas de déchets d'équipements électriques dans les ordures ménagères. Déposez-les aux points de collecte publics.



### Accessoires

Utilisez exclusivement les accessoires d'origine ou spécialement agréés. L'utilisation d'autres accessoires peut altérer le rendement et la sécurité d'exploitation et nuire à la santé et à la sécurité.

## Informations du document

### Désignation du document

- N° de document: eud-1665
- N° de version: 1.0
- Basé sur la version de logiciel du serveur de communication: R4.0
- Valable dès la version de logiciel du serveur de communication: R4.0
- Cliquez dans le visionneur PDF sur le lien hypertexte pour télécharger la dernière version de ce document:  
[https://pbxweb.aastra.com/doc\\_finder/DocFinder/eud-1665\\_fr.pdf?get&DNR=eud-1665](https://pbxweb.aastra.com/doc_finder/DocFinder/eud-1665_fr.pdf?get&DNR=eud-1665)
- Copyright © 06.2015 Mitel Networks Corporation

# Table des matières

<b>Bienvenue</b> .....	<b>2</b>
Indications de sécurité .....	3
Informations du document .....	4
<b>Informations sur le système de communications MiVoice Office 400</b> . . . .	<b>7</b>
<b>Touches, affichage et guidage par menus</b> .....	<b>9</b>
Désignations des touches et connecteurs .....	10
Icônes .....	14
Utiliser votre téléphone .....	15
Utiliser le module d'extension des touches .....	20
Utiliser les étiquettes .....	22
<b>Téléphoner</b> .....	<b>23</b>
Tenir une communication .....	24
Engager des communications .....	26
Utiliser des fonctions avant/durant la communication .....	32
Utiliser d'autres fonctions .....	47
Vue d'ensemble des fonctions disponibles .....	54
Organiser les absences au poste de travail .....	60
Utiliser les listes d'appels et les messages vocaux .....	64
Organisation en team (champ d'occupation, uniquement Mitel 6865 SIP) .....	67
Touches de ligne sur le sélecteur de lignes (uniquement Mitel 6865 SIP) .....	68
Utiliser des fonctions avec OpenCount .....	70
Régler des fonctions par télécommande .....	71
<b>Adapter le téléphone à ses besoins personnels</b> .....	<b>72</b>
Configurer l'affichage .....	73
Configurer les propriétés audio .....	74
Configurer les réglages téléphoniques généraux .....	76
Se protéger des appels .....	80
Gérer l'annuaire personnel .....	81
Configurer la messagerie vocale .....	82
Configurer le profil de présence .....	84
Configurer des touches .....	86

Informations de produit et de sécurité .....	90
Indications de sécurité .....	91
Informations sur le produit .....	91
Protection des données .....	93
Limited Warranty (Australia only) .....	93
Indice .....	97

# Informations sur le système de communications MiVoice Office 400

## Concept d'utilisateur One Number

Le responsable de votre système peut vous installer plusieurs téléphones qui possèdent tous le même numéro d'appel (concept d'utilisateur One Number). Vous n'avez qu'un seul nom et qu'un seul numéro d'appel, avec lequel vous pouvez vous identifier auprès de vos interlocuteurs, peu importe avec lequel des téléphones qui vous a été attribués vous téléphonez. L'avantage réside dans le fait que vous êtes toujours accessible sous le même numéro d'appel, peu importe l'endroit où vous êtes momentanément.

Avec l'acheminement personnel des appels, vous pouvez décider sur quel/quels téléphone(s) les appels entrants doivent être dirigés (voir chapitre "Activer acheminement d'appel personnel", page 48).

Autre avantage du concept d'utilisateur One Number :

- Ring Alone vous permet de déterminer le téléphone sur lequel un appel doit être signalé de manière sonore (voir chapitre "Activer Ring Alone", page 49).
- Si vous êtes occupé sur l'un de ces téléphone, le responsable de votre système peut régler que vous êtes occupé ou non pour tous les autres appels entrants (occupé sur occupé).
- D'autres appels sortants peuvent être effectués comme d'habitude depuis les autres téléphones.
- Toutes les listes d'appels et tous les contacts enregistrés dans le système de communications MiVoice Office 400 sont disponibles sur tous vos téléphones et sont automatiquement synchronisés.

- Une communication d'interphone est signalée sur tous vos téléphones qui prennent en charge la communication d'interphone.
- Avec fast take (\*88) vous pouvez prendre un appel d'un téléphone sur un autre téléphone.

### MiVoice Office 400 Self Service Portal

Le Self Service Portal est une application web pour téléphones raccordés à un système de communications MiVoice Office 400. A l'aide du Self Service Portal, vous pouvez configurer et modifier vous-même et directement sur le PC vos réglages téléphoniques tels que configuration des touches, étiquettes des touches configurables, langue d'affichage, contacts personnels et autres.

Dès que vous avez reçu de votre responsable système un compte d'utilisateur pour le Self Service Portal et que vous vous êtes logué, vous arrivez sur la page d'accueil contenant la vue d'ensemble de votre téléphone. Vous trouverez d'autres informations sur un thème donné dans l'aide en ligne de le Self Service Portal.

Adressez-vous au responsable de votre système pour qu'il vous accorde l'accès au Self Service Portal.



# Touches, affichage et guidage par menus

**Les paragraphes suivants donnent un aperçu des touches et connecteurs disponibles sur votre téléphone et sur la manière de les utiliser.**

Désignations des touches et connecteurs . . . . .	10
Icônes . . . . .	14
Utiliser votre téléphone . . . . .	15
Utiliser le module d'extension des touches . . . . .	20
Utiliser les étiquettes . . . . .	22

## Désignations des touches et connecteurs

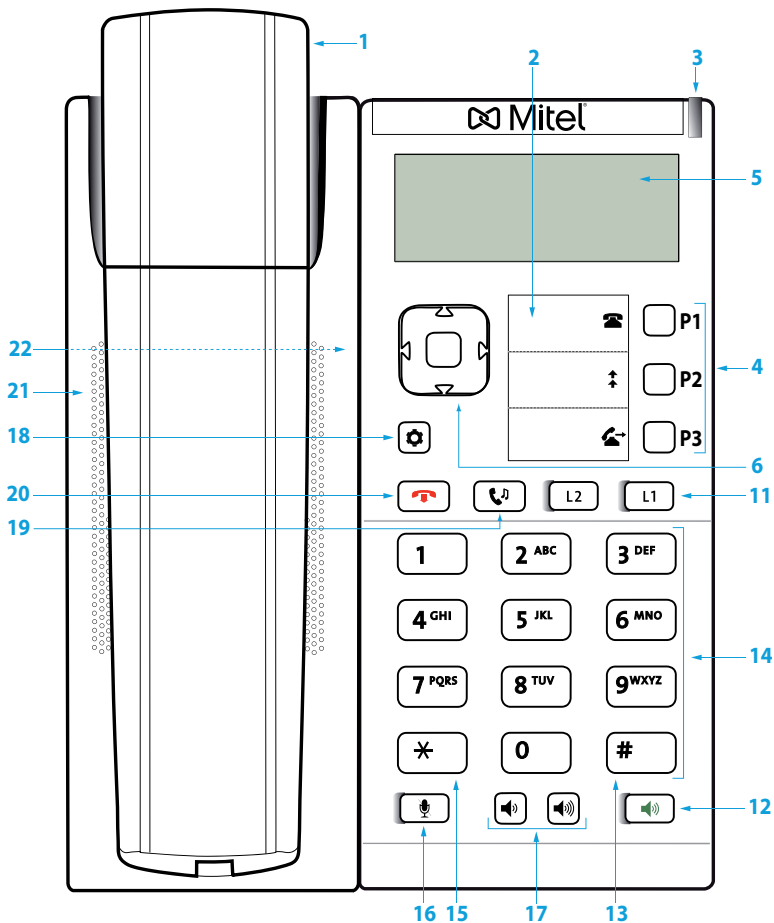





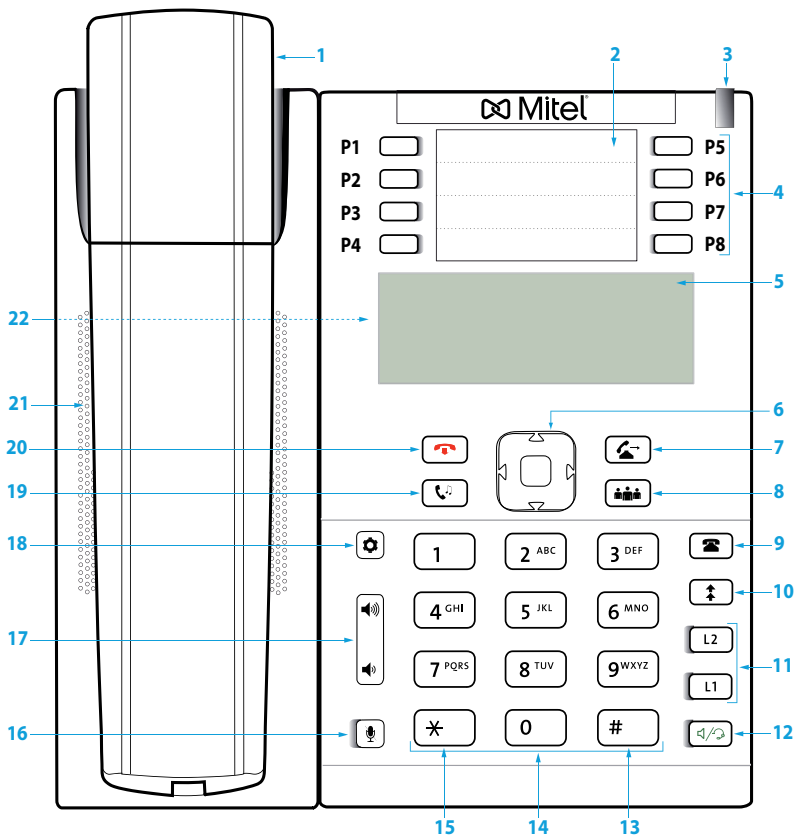



Mitel 6863 SIP

# Touches, affichage et guidage par menus













Mitel 6865 SIP

# Touches, affichage et guidage par menus

N°	Touche	Description
1	<b>Combiné</b>	
2	<b>Étiquettes</b>	Étiquettes pour touches configurables
3	 <b>LED de message</b>	La couleur et le statut signalent un événement précis.
4	 <b>Touches de fonction P1-P3 (Mitel 6863 SIP)</b>	Touches librement configurables. Préconfiguré comme: <ul style="list-style-type: none"> <li>• Menu système</li> <li>• Liste de rappel</li> <li>• Transfert d'une communication</li> </ul>
	 <b>Touches de fonction P1-P8 avec LED (Mitel 6865 SIP)</b>	8 touches librement configurables (en partie pré-configurées) A côté de chaque touche de fonction se trouve une LED qui signale l'état de fonctionnement. Les touches ont une double affectation.
5	<b>Affichage</b>	Ecran monochrome
6	 <b>Touche de navigation avec touche de sélection</b>	<ul style="list-style-type: none"> <li>• Naviguer dans le menu</li> <li>• Changer de ligne</li> <li>• Confirmer la sélection de menu</li> </ul>
7	 <b>Touche de renvoi (uniquement Mitel 6865 SIP)</b>	Transférer la communication
8	 <b>Touche de conférence (uniquement Mitel 6865 SIP)</b>	Établir une conférence
9	 <b>Touche de liste d'appels (uniquement Mitel 6865 SIP)</b>	Appeler le menu des listes d'appels: <ul style="list-style-type: none"> <li>• en absence</li> <li>• reçus</li> <li>• Liste de rappel</li> </ul>
10	 <b>Touche de répétition d'un numéro (uniquement Mitel 6865 SIP)</b>	Appeler le dernier numéro d'appel composé
11	 <b>Touches de ligne L1-L2 avec LED</b>	Mitel 6863 SIP : 2 touches de ligne Mitel 6865 SIP : 2 touches de ligne. Il y a 9 lignes disponibles en tout. <ul style="list-style-type: none"> <li>• Affecter une ligne</li> <li>• Prendre l'appel</li> <li>• Va-et-vient avec occupation simultanée de plusieurs touches de ligne</li> </ul>

## Touches, affichage et guidage par menus

N°	Touche	Description
12	 <b>Touche de haut-parleur avec LED (Mitel 6863 SIP)</b>	<ul style="list-style-type: none"> <li>• Activer/désactiver l'écoute amplifiée</li> <li>• Activer/désactiver le microphone du combiné</li> </ul>
	 <b>Touche de haut-parleur/de casque avec LED (Mitel 6865 SIP)</b>	<ul style="list-style-type: none"> <li>• Activer/désactiver l'écoute amplifiée</li> <li>• Activer/désactiver le microphone du combiné</li> <li>• Activer/désactiver le microphone du casque</li> </ul>
13	 <b>Touche Dièse</b>	Saisir # ou caractères spéciaux
14	 <b>Touches de numérotation 1-9</b>	Saisir des caractères et des chiffres
15	 <b>Touche étoile</b>	Saisir # ou espace
16	 <b>Touche microphone avec LED</b>	<ul style="list-style-type: none"> <li>• Activer/désactiver le microphone mains-libres</li> <li>• Activer/désactiver le microphone du combiné</li> <li>• Activer/désactiver le microphone du casque (uniquement Mitel 6865 SIP)</li> </ul>
17	  <b>Touches de réglage du volume</b>	Régler le volume
18	 <b>Touche des options</b>	Appeler le menu local des paramètres (Liste d'options)
19	 <b>Touche de maintien</b>	<ul style="list-style-type: none"> <li>• Maintenir la communication active</li> <li>• Reprendre la communication en maintien</li> </ul>
20	 <b>Touche de fin</b>	<ul style="list-style-type: none"> <li>• Mettre fin à la communication</li> <li>• Retour à l'affichage de l'état de repos</li> <li>• Quitter l'éditeur de texte sans effectuer de modifications</li> </ul>
21	<b>Haut-parleur</b>	
22	<b>Vue arrière (Mitel 6863 SIP):</b>	<ul style="list-style-type: none"> <li>• Raccordement dual 100BaseT pour PC et LAN</li> <li>• Raccordement pour alimentation</li> <li>• Raccordement de combiné</li> <li>• Raccordement pour Power-Over-Ethernet</li> <li>• Raccordement pour montage mural</li> </ul>

# Touches, affichage et guidage par menus

N° Touche	Description
	<b>Vue arrière (Mitel 6865 SIP):</b> <ul style="list-style-type: none"><li>• Raccordement pour module d'extension</li><li>• Raccordement pour alimentation</li><li>• Raccordement de module combiné à 4 pôles, avec connecteur de casque DHSG<sup>1)</sup></li><li>• Raccordement dual GigE pour PC et LAN</li><li>• Raccordement de combiné</li><li>• Raccordement pour Power-Over-Ethernet classe 2</li><li>• Raccordement pour montage mural</li></ul>

<sup>1)</sup> Utilisez le connecteur de casque exclusivement pour des casques. Le raccordement d'un autre appareil peut occasionner des dommages à votre téléphone et annuler votre garantie.

**Note:** Les téléphones Mitel 6867 SIP et Mitel 6869 SIP disposent de capots interchangeables. Si vous changez l'emplacement d'une fonction sur votre téléphone, vous pouvez l'associer à la touche de fonction correspondante dans Self Service Portal. Une vue d'ensemble des fonctions interchangeables se trouve au chapitre "[Touches disponibles](#)", page 86.

## Icônes

États de communication, informations

◀	<ul style="list-style-type: none"><li>• Touche afficheur contextuelle</li><li>• Reculer dans le menu</li><li>• Naviguer le point d'insertion</li><li>• Changer de ligne</li></ul>
▶	<ul style="list-style-type: none"><li>• Touche afficheur contextuelle</li><li>• Avancer dans le menu</li><li>• Naviguer le point d'insertion</li><li>• Confirmer la sélection de menu</li><li>• Changer de ligne</li></ul>
▲	<ul style="list-style-type: none"><li>• Touche afficheur contextuelle</li><li>• Naviguer dans le menu</li><li>• Naviguer à l'état de repos sur l'affichage</li></ul>
▼	<ul style="list-style-type: none"><li>• Touche afficheur contextuelle</li><li>• Naviguer dans le menu</li><li>• Confirmer la sélection de menu</li><li>• Naviguer à l'état de repos sur l'affichage</li></ul>

## États de communication, informations

---



Appel entrant

---



En communication

---



Nouveau message vocal

---



Réglage activé

---



Mitel Technologie audio Hi-Q™

---



Chiffrage des données/de la voix

---

## Utiliser votre téléphone

**La plupart des touches et fonctions sont expliquées dans la légende des touches. Vous trouverez ici d'autres vues d'ensemble et aides d'utilisation.**

### Vue d'ensemble du menu système

L'accès au menu système est effectué via la touche afficheur [Menu](#). Celui-ci contient les rubriques de menu ci-après. Vous trouverez de plus amples informations sur ces rubriques de menu dans les chapitres correspondants de ce mode d'emploi.

#### Menu système MiVoice Office 400

---

1. [Liste d'appels](#) (en fonction du réglage dans le système de communications MiVoice Office 400)
2. [Recherche dans le répertoire](#)
3. [Messagerie vocale](#)
4. [Renvoi](#)
5. [Présence](#)
6. [Acheminement des appels](#)
7. [Mélodies alarme](#)
8. [Information](#)

### Utiliser les touches afficheur/la touche de navigation

Les touches afficheur sont ces touches qui sont automatiquement affectées par le système de communications MiVoice Office 400 à des fonctions contextuelles. Les fonctions sont affichées à l'écran et utilisées avec la touche de navigation.

Un menu peut disposer de plusieurs sous-menus. Appuyez sur la touche afficheur *Effectuer* (touche de navigation vers la droite ou vers le bas), pour accéder au sous-menu ou à la sélection des options possibles de traitement ou pour exécuter l'action.

### Utiliser les touches librement configurables

**Mitel 6863 SIP :** Votre Mitel 6863 SIP dispose de trois touches librement configurables qui sont préconfigurées par défaut par votre responsable système avec les fonctions suivantes :

- Menu système
- Liste de rappel
- Transfert d'une communication.

Vous pouvez affecter à ces touches programmables une autre fonction ou un numéro d'appel.

**Mitel 6865 SIP :** Votre Mitel 6865 SIP dispose de touches librement configurables. Les fonctions les plus utilisées sont chaque fois configurées par défaut sur une touche configurable donnée par votre responsable système (voir chapitre "Vue d'ensemble de l'affectation des touches de fonction (réglages par défaut des touches)", page 17). Vous pouvez affecter un type d'action précis aux touches configurables restantes: numéro d'appel, fonction, champ d'occupation.

Vous ne procédez pas à l'affectation des touches directement sur le téléphone. Les variantes de configuration des touches suivantes sont à votre disposition:

- **Système de communication MiVoice Office 400:** La configuration a déjà été effectuée dans le système de communication par le responsable de votre système.
- **Self Service Portal:** Vous utilisez le Self Service Portal (voir chapitre "MiVoice Office 400 Self Service Portal", page 8), où vous affectez, modifiez ou effacez les touches selon vos désirs.



Vous trouverez davantage d'informations concernant les touches configurables au chapitre "Configurer des touches", page 86.

### Vue d'ensemble de l'affectation des touches de fonction (réglages par défaut des touches)

Les téléphones Mitel 6863 SIP/Mitel 6865 SIP connectés au système de communications MiVoice Office 400 sont livrés avec l'affectation suivante des touches de fonction. Veuillez noter que le responsable de votre système peut changer ceci et que, de ce fait, votre téléphone peut s'écarter de cette affectation par défaut.

Touche de fonc-Mitel 6863 SIP tion		Mitel 6863 SIP si annoncé comme télé- phone de placement libre
<b>Touche P1</b>	Menu système	Menu système
<b>Touche P2</b>	Liste d'appels : Répétition de la numé- rotation	Liste d'appels : Répétition de la numé- rotation
<b>Touche P3</b>	Transfert d'une communication	Transfert d'une communication
Touche de fonc-Mitel 6865 SIP tion		Mitel 6865 SIP si annoncé comme télé- phone de placement libre
<b>Touche P1</b>	Menu système	Menu système
<b>Touche P2</b>	Menu de messagerie vocale	Placement libre: Se loguer/déloguer
<b>Touche P3</b>	Demander un rappel	Demander un rappel
<b>Touche P4</b>	Vide <sup>1)</sup>	Vide <sup>1)</sup>
<b>Touche P5</b>	Vide <sup>1)</sup>	Vide <sup>1)</sup>
<b>Touche P6</b>	Vide <sup>1)</sup>	Vide <sup>1)</sup>
<b>Touche P7</b>	Vide <sup>1)</sup>	Vide <sup>1)</sup>
<b>Touche P8</b>	Vide <sup>1)</sup>	Vide <sup>1)</sup>

<sup>1)</sup> L'occupation des touches est configurée avec une fonction vide.

### Vue d'ensemble du clavier alphanumérique

Vous pouvez utiliser le clavier alphanumérique pour entrer des chiffres et des mots de passe, pour saisir du texte et des caractères spéciaux ainsi que pour la numérotation rapide. Appuyez pour cela sur la touche correspondante jusqu'à ce que le caractère souhaité apparaisse.

## Touches, affichage et guidage par menus

Le clavier alphanumérique est associé aux caractères de la table suivante. Veuillez noter que le choix effectif des caractères dépend de la langue sélectionnée.

	Écriture en majuscules	Écriture en minuscules
1	1 . : ; = _ , - ' & ( )	
2 ABC	A B C 2 Ä Å Æ Ç	a b c 2 ä å æ ç
3 DEF	D E F 3 É Ê Ë	d e f 3 é ê ë
4 GHI	G H I 4 Í Î Ï	g h i 4 í î ï
5 JKL	J K L 5 M N O P	j k l 5 m n o p
6 MNO	M N O 6 Ñ Ö Ø	m n o 6 ñ ö ø
7 PQRS	P Q R S 7 Ъ Ф Х Ц Ч	p q r s 7 ъ ф х ц ч
8 TUV	T U V 8 Ü Ú Û	t u v 8 ü ú û
9 WXYZ	W X Y Z 9 Ъ Ы Ю Я	w x y z 9 ъ ы ю я
0	0 +	
*	* <Espace>	
#	# / \ @ \$	

## Entrer du texte

**Saisie de chiffres et de lettres** En mode texte, actionnez la touche jusqu'à ce le caractère désiré apparaisse à l'affichage.

**Corriger l'entrée** Vous pouvez effacer un caractère saisi par erreur avec la touche de navigation vers la gauche.



**Confirmer l'entrée** : Vous pouvez confirmer une entrée ou une sélection avec la touche afficheur *Exécuter*.

**Quitter l'éditeur sans sauvegarder** : Avec la touche afficheur *Interrompre* ou la touche de fin, vous pouvez interrompre une saisie sans sauvegarder ou revenir au menu à l'état de repos.





## Vue d'ensemble des LED

À l'aide de coloris et d'états d'éclairage différents, la LED d'avertissement ou la LED de la touche de ligne ou de fonction signale différents événements ou états de fonctionnement.



LED de message:

État	Description
	<ul style="list-style-type: none"> <li>Appel entrant</li> <li>Appel d'échéance</li> </ul>
	Nouveau message vocal
	Téléphone verrouillé

LED de touche de ligne:

État	Description
	Ligne libre
	<ul style="list-style-type: none"> <li>Appel entrant</li> <li>Appel d'échéance</li> </ul>
	L'interlocuteur est en attente. Vous pouvez prendre la communication sur le téléphone de votre choix.
	En communication

LED de touche ou champ d'occupation (uniquement Mitel 6865 SIP):

État	Description
	<ul style="list-style-type: none"> <li>Fonction désactivée.</li> <li>Utilisateur libre (champ d'occupation)</li> </ul>
	L'utilisateur est en train d'être appelé (Champ d'occupation)
	<ul style="list-style-type: none"> <li>Fonction activée</li> <li>Utilisateur occupé (champ d'occupation)</li> </ul>

## Utiliser le module d'extension des touches

**Le raccordement de modules d'extension des touches à votre téléphone (uniquement Mitel 6865 SIP) met à votre disposition d'autres touches configurables pour une affectation de votre choix.**

### Module d'extension Mitel M680

Vous pouvez raccorder côte à côte jusqu'à trois modules d'extension des touches Mitel M680 à votre téléphone. Le Mitel M680 possède les caractéristiques suivantes:

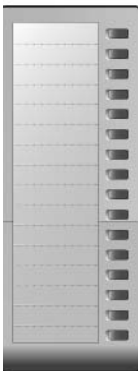

- 16 touches configurables. Avec trois modules d'extension, vous disposez ainsi de 48 touches configurables supplémentaires.
- Chaque touche dispose d'une LED pour la signalisation optique.
- Les touches du module d'extension prennent en charge tous les types de touche qui sont aussi prises en charge par les touches de votre téléphone.
- Les touches configurables du module d'extension peuvent être utilisées comme les autres touches configurables de votre téléphone.
- La configuration d'une touche doit être effectuée soit par votre responsable système, soit par vous-même sur le Self Service Portal (voir chapitre "[MiVoice Office 400 Self Service Portal](#)", page 8).
- Étiquettes pour l'étiquetage des touches (voir chapitre "[Utiliser les étiquettes](#)", page 22).



## Module d'extension Mitel M685

Vous pouvez raccorder côte à côte jusqu'à trois modules d'extension des touches Mitel M685 à votre téléphone. Le Mitel M685 possède les caractéristiques suivantes:

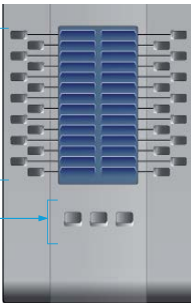
- Écran tactile couleur
- 3 niveaux d'affichage de chacun 28 touches configurables (84 touches configurables en tout). Avec trois modules d'extension Mitel M685, vous disposez ainsi de 252 touches configurables supplémentaires.
- Chaque touche dispose d'une LED pour la signalisation optique.
- Les touches du module d'extension prennent en charge tous les types de touche qui sont aussi prises en charge par les touches de votre téléphone.
- Les touches configurables du module d'extension peuvent être utilisées comme les autres touches configurables de votre téléphone.
- La configuration d'une touche doit être effectuée soit par votre responsable système, soit par vous-même sur le Self Service Portal (voir chapitre "[MiVoice Office 400 Self Service Portal](#)", page 8).
- Si vous enlevez un module d'extension ou si vous modifiez l'ordre des modules d'extension raccordés, la configuration des touches reste inchangée.
- Le réglage du contraste d'affichage et de l'éclairage de l'affichage est repris depuis votre téléphone.

N°	Touche	Description	
1			
1		<p><b>Touches de fonction A1-A84</b> (3 niveaux d'affichage de 28 touches chacun)</p>	<p>Touches librement configurables. A côté de chaque touche de fonction se trouve une LED qui signale l'état de fonctionnement.</p>
2		<p><b>Touche de fonction pour les niveaux 1, 2, 3</b></p>	<p>Appeler le niveau désiré</p>

## Utiliser les étiquettes

### Imprimer et apposer les étiquettes

Vous pouvez remplir et imprimer les étiquettes via le Self Service Portal (voir chapitre "MiVoice Office 400 Self Service Portal", page 8).

#### **Mitel 6863 SIP / Mitel 6865 SIP:**

1. Remplir les étiquettes via le Self Service Portal et les imprimer (réglage important de l'impression : "Adaptation des pages pour l'impression : aucune").
2. Découper les étiquettes en suivant le pointillé.
3. Retirer le couvercle et glisser les étiquettes dans l'ouverture prévue à cet effet.
4. Replacer le couvercle dans les ouvertures du clavier.

#### **Mitel M680 (uniquement Mitel 6865 SIP):**

1. Remplir les étiquettes via le Self Service Portal et les imprimer (réglage important de l'impression : "Adaptation des pages pour l'impression : aucune").
2. Découper les étiquettes en suivant le pointillé.
3. Retirer le couvercle et glisser les étiquettes dans l'ouverture prévue à cet effet.
4. Replacer le couvercle dans les ouvertures du clavier.

# Téléphoner

**Vous apprendrez à connaître dans les paragraphes suivants les fonctions de confort offertes par votre téléphone pour maîtriser avec élégance diverses situations quotidiennes.**

Tenir une communication. . . . .	24
Engager des communications . . . . .	26
Utiliser des fonctions avant/durant la communication . . .	32
Utiliser d'autres fonctions . . . . .	47
Vue d'ensemble des fonctions disponibles . . . . .	54
Organiser les absences au poste de travail . . . . .	60
Utiliser les listes d'appels et les messages vocaux . . . . .	64
Organisation en team (champ d'occupation, uniquement Mitel 6865 SIP) . . . . .	67
Touches de ligne sur le sélecteur de lignes (uniquement Mitel 6865 SIP) . . . . .	68
Utiliser des fonctions avec OpenCount . . . . .	70
Régler des fonctions par télécommande . . . . .	71

## Tenir une communication

**Vous apprendrez dans ce paragraphe comment mener vos communications.**

### Prendre un appel, mettre fin à la communication ou refuser un appel

**Répondre à un appel :** Votre téléphone sonne, la LED de message et la LED de la touche de ligne clignotent. Le numéro de l'appelant apparaît sur l'affichage, s'il a été reçu. Si ce numéro d'appel est enregistré dans l'annuaire personnel ou dans le système de communications MiVoice Office 400, le nom qui lui correspond apparaît sur l'affichage.

**Écoute amplifiée:** Avec la fonction Écoute amplifiée, vous enclenchez le haut-parleur en plus du combiné, de manière à ce que autres personnes dans le local puissent aussi écouter la conversation. Vous pouvez quant à vous continuer à utiliser le combiné.

**Refuser un appel :** Tant que vous n'avez pas pris un appel, vous pouvez le refuser déjà pendant la phase de sonnerie.



**Prendre l'appel avec le combiné:**

Décrocher le combiné.



**Prendre l'appel avec la touche de ligne:**

Appuyer sur la touche de ligne et décrocher le combiné.



**Écoute amplifiée pendant la communication:**

Activer : appuyer sur la touche de haut-parleur.

Désactiver : appuyer une nouvelle fois sur la touche de haut-parleur.

**Mettre fin à la communication en écoute amplifiée:**

Appuyer sur la touche de haut-parleur et décrocher le combiné.

**Note:**

Le téléphone passe en mode mains libres si vous ne faites que raccrocher le combiné.



**Mettre fin à la communication:**

Raccrocher le combiné ou appuyer sur la touche de fin.



**Refuser un appel:**

Actionner la touche de fin durant la phase de sonnerie.

→ La communication est rejetée et, selon la configuration du système, l'appelant entend la tonalité d'occupation ou est renvoyé à une destination préconfigurée.



## Téléphoner en mode mains libres

Vous aimeriez que d'autres personnes puissent prendre part à la conversation ou vous voulez avoir les mains libres pendant la communication.

La fonction Mains libres vous permet d'activer le haut-parleur et le microphone. Veuillez noter que le microphone du mode mains libres ne doit pas être recouvert. La qualité du son sera meilleure si vous réglez le volume de votre téléphone à un faible niveau.



### Répondre/mettre fin à un appel en mode mains libres:

Répondre : appuyer sur la touche de ligne ou de haut-parleur.  
Terminer : Appuyer sur la touche de fin.



### Mains libres pendant la communication:

1. Appuyer sur la touche de haut-parleur.

→ L'écoute amplifiée est activée.

2. Raccrocher le combiné.

→ Le mode mains libres est activé.



### Poursuivre la conversation avec le combiné:

Décrocher le combiné.

→ Le haut-parleur et le microphone Mains libres sont désactivés.



### Mettre fin à la communication:

Raccrocher le combiné.

## Désactiver le microphone

Vous êtes en train de passer un appel et souhaitez vous entretenir avec d'autres personnes dans le local, sans que votre interlocuteur ne puisse entendre cette conversation.

Vous pouvez activer/désactiver le microphone pendant une communication, peu importe que vous téléphoniez avec le combiné, le casque ou en mains libres.



### Activer/désactiver le microphone pendant une communication:

Activer : appuyer sur la touche microphone.

Désactiver : appuyer une nouvelle fois sur la touche microphone.

→ Le microphone est activé/désactivé. La LED de la touche microphone clignote/ne clignote pas (seulement Mitel 6865 SIP).

### Téléphoner avec un casque (seulement Mitel 6865 SIP)

Vous aimeriez téléphoner en utilisant le casque.

Si vous prenez un appel via la touche de haut-parleur quand vous êtes en mode casque, l'appel est proposé sur le casque. Au choix, l'appel peut être aussi pris en décrochant l'écouteur.

Tous les réglages concernant le mode casque sont décrits au chapitre "Régler les propriétés audio", page 75. Vous pouvez obtenir d'autres informations dans le mode d'emploi de votre casque.



#### **Prendre l'appel avec la touche du casque:**

Appuyer sur la touche du casque ou sur la touche de haut-parleur.



#### **Mettre fin à la communication avec le casque:**

Appuyer sur la touche du casque ou sur la touche de haut-parleur.

## Engager des communications

**Vous apprendrez dans ce paragraphe quelles sont les autres possibilités que vous offre votre téléphone pour engager une communication.**

### Numéroter avec le numéro d'appel

Vous voulez appeler un utilisateur et composez pour cela son numéro d'appel.

En préparation de la numérotation, vous pouvez entrer un numéro d'appel à l'état de repos et le corriger au besoin, sans que la communication ne s'établisse déjà automatiquement. La communication ne sera établie qu'au moment où, par exemple, vous soulevez le combiné.



#### **Numéroter avec le numéro d'appel:**

Entrer le numéro d'appel en préparation de la numérotation.

Vous pouvez effacer les caractères saisis par erreur avec la touche de navigation vers la gauche.



Décrocher le combiné ou appuyer sur la touche afficheur [Composer](#).

## Numéroter depuis un annuaire (recherche dans le répertoire)

Vous souhaitez appeler un utilisateur par le biais de son nom.

Avec Recherche dans répertoire, vous pouvez rechercher un contact dans votre annuaire personnel, dans l'annuaire du système ou dans un annuaire externe intégré. Le délai de réaction peut varier selon la taille et le nombre d'annuaires personnels raccordés. Les possibilités de recherche suivantes sont à votre disposition:

Menu	Description
<i>Numérotation rapide</i>	En numérotation rapide, vous devez actionner le touches de numérotation qu'une seule fois par lettre, bien que plusieurs lettres soient affectées à une touche. Un algorithme efficace garantit des résultats de recherche rapides.
<i>Numérotation par le nom</i>	Pour la numérotation par le nom, entrez les lettres correspondantes. Vous devez séparer le nom et le prénom par un espace (touche *).
<i>Recherche avancée</i>	Si vous sélectionnez <i>Recherche avancée</i> , vous pouvez effectuer une recherche directement dans les annuaires téléphoniques externes raccordés. Cette fonction ne vous est pas proposée si aucun annuaire personne externe n'est raccordé. Vous devez séparer le nom, le prénom et évent. le lieu par un espace (touche *), par exemple "no s so" pour Nobel Stefan Soleure.

### Conseils pour entrer la recherche :

- Pour les lettres initiales du nom recherché, appuyer 1x sur chaque touche de numérotation correspondante. L'affichage présente le chiffre correspondant à chaque lettre, par exemple un "6" pour la lettre "n".
- Demandez à votre responsable système si vous devez commencer par entrer les premières lettres du nom ou celles du prénom.
- Le fait d'écrire en minuscules ou majuscules et les caractères spéciaux n'ont aucune incidence sur la recherche.
- Vous trouverez plus d'informations sur les annuaires au chapitre "Gérer l'annuaire personnel", page 81.



## Recherche dans le répertoire:

Appuyer sur la touche de fonction pour *Menu*.



Faire défiler jusqu'à *Recherche dans le répertoire* et appuyer sur la touche de navigation vers la droite.



Faire défiler jusqu'à *Numérotation rapide*, *Numérotation par le nom* ou *Recherche avancée* et appuyer sur la touche de navigation vers la droite.



**Recherche dans le répertoire avec numérotation rapide:** Saisir les premières lettres du nom recherché avec les chiffres correspondants.

**Recherche dans le répertoire avec numérotation par le nom:** Entrer les premières lettres du nom recherché.

**Recherche dans le répertoire avec recherche avancée:** Entrer les premières lettres du nom recherché et du lieu (en les séparant par des espaces).



Appuyer sur la touche afficheur *Exécuter*.

→ La liste de noms (ou *Liste vide*) s'affiche si le téléphone ne trouve pas d'utilisateur correspondant.



Parcourir la liste et sélectionner l'utilisateur désiré.



Décrocher le combiné.

→ Le numéro d'appel affiché est composé.

## Numéroter depuis la liste d'appels

Vous souhaitez appeler un utilisateur de l'une des trois listes d'appels.

Vous avez le choix entre les listes d'appels suivantes:

Menu	Description
<i>Appels en absence</i>	Liste des appelants qui ont essayé de vous joindre pendant votre absence.
<i>Appels reçus</i>	Liste des appels auxquels vous avez répondu.
<i>Liste de rappel</i>	Liste des appels que vous avez effectués.

Les appels en absence sont signalés sur l'affichage.

Votre téléphone enregistre automatiquement le numéro d'appel et le nom de l'utilisateur dans une liste d'appels du système de communications MiVoice Office 400. Dans le cadre du concept d'utilisateur One Number (voir chapitre "Concept d'utilisateur One Number", page 7), vous pouvez rappeler des utilisateurs via une de ces listes d'appels. Les listes indivi-

duelles d'appels comptent au plus 30 entrées chacune. Vous trouverez plus d'informations sur les listes d'appels au chapitre "Options de traitement des listes d'appels", page 64.

L'utilisation des listes d'appels est disponible via la touche Listes d'appels, le menu système ou une touche de fonction, resp. la touche de répétition d'un numéro (voir chapitre "Configurer des touches", page 86).



#### Liste d'appels en absence/reçus:



**Mitel 6863 SIP:** Appuyer sur la touche de fonction pour *Menu*. Faire défiler jusqu'à *Liste d'appels* et appuyer sur la touche de navigation vers la droite.

**Mitel 6865 SIP:** Appuyer sur la touche de liste d'appels.



Faire défiler jusqu'à *Appels en absence* ou *Appels pris* et appuyer sur la touche de navigation vers la droite.

→ L'affichage présente la liste des derniers appels en absence ou pris.



Passer la liste en revue jusqu'à ce que l'utilisateur recherché soit affiché.



Décrocher le combiné.

→ Le numéro d'appel de l'utilisateur est composé.

**Note:** L'utilisateur est effacé de la liste des appels en absence dès que la communication est établie.



#### Liste de répétition d'un numéro:

Appuyer sur la touche de répétition du numéro.

→ La liste des dernières entrées sélectionnées est affichée.



Appuyer sur le bas de la touche de navigation pour passer en revue les derniers numéros d'appel sélectionnés.



Décrocher le combiné.

→ Le numéro d'appel de l'utilisateur est composé.

## Numérotation avec une touche configurable

Vous souhaitez appeler un utilisateur dont le numéro est enregistré sur une touche configurable.

C'est au chapitre "Configurer des touches", page 86 que vous apprenez comment configurer une touche configurable.

# Téléphoner



## Téléphoner avec le combiné:

1. décrocher le combiné.
  2. Actionner la touche configurable désirée.
- Le numéro d'appel est composé.



## Téléphoner en mode mains libres:

- Actionner la touche configurable désirée.
- Le numéro d'appel est composé.

## Numéroter avec une touche de ligne

Vous aimeriez téléphoner par le biais d'une touche de ligne.

**Mitel 6863 SIP:** Vous pouvez ainsi téléphoner par le biais d'une touche de ligne. Votre téléphone dispose de deux touches de ligne fixes avec LED (L1, L2).

**Mitel 6865 SIP:** Vous pouvez ainsi téléphoner par le biais d'une touche de ligne. Votre téléphone dispose de deux touches de ligne fixes avec LED (L1, L2). Votre responsable système peut en outre configurer jusqu'à sept autres (neuf en tout) touches de ligne. Le nombre maximum de touches de ligne dépend de la configuration du système. Appuyez directement sur une touche de ligne fixe ou sélectionnez une ligne à l'aide de la touche de navigation horizontale. Le numéro de la ligne (L1, L2, etc.) apparaît sur l'affichage.

Vous pouvez changer de ligne par pression de touche. La communication active est automatiquement maintenue localement.



## Numéroter avec une touche de ligne:

Entrer un numéro d'appel.

L1

- Appuyer sur une touche de ligne libre.
- Le numéro d'appel est composé. La LED de la touche de ligne s'allume.

L2

## Maintenir la communication et changer de ligne:

1. Appuyer sur une deuxième touche de ligne libre ou appuyer sur une nouvelle touche de ligne libre avec la touche de navigation horizontale.
  2. Entrer un numéro d'appel.
- La communication sur la touche de ligne 1 est maintenue, la communication sur la touche de ligne 2 est active.

**Note:** Appuyez sur la touche de ligne 1 pour reprendre l'interlocuteur parqué sur la ligne 1 (voir également chapitre "Va-et-vient entre l'interlocuteur de double-appel et l'interlocuteur courant", page 36).

## Débloquer un autre téléphone Mitel pour téléphoner

Vous aimeriez téléphoner sur un autre téléphone Mitel tout en conservant vos réglages personnels, par exemple sur le téléphone d'un collègue de travail ou d'une salle de réunion.

Vous pouvez débloquer un autre téléphone Mitel pour un appel interne ou externe avec vos réglages personnels, même si ce téléphone est bloqué pour les communications externes. Vous pouvez débloquer le téléphone pour une communication professionnelle ou privée. Lorsque vous avez débloqué le téléphone avec une procédure \*/# et votre code PIN, vous disposez de votre annuaire personnel. L'appelé voit sur son affichage votre numéro d'appel personnel et non celui du téléphone que vous êtes en train d'utiliser. Les taxes occasionnées vous seront imputées.



### Communications professionnelles:

1. Facilité #36 pour une communication professionnelle.
2. Entrer votre numéro d'appel interne.
3. Entrer votre code personnel.
4. Entrer un numéro d'appel interne ou externe avec l'indicatif d'accès réseau.



Décrocher le combiné.

→ Le numéro d'appel affiché est composé.

**Note:** Une fois que vous raccrochez, vous avez encore, pendant une minute, la possibilité d'utiliser la numérotation par le nom ou l'annuaire personnel pour une nouvelle communication.



### Communications privées:

1. Procédure #46 pour une communication personnelle.
2. Entrer votre numéro d'appel interne.
3. Entrer votre code personnel.
4. Entrer directement le numéro d'appel externe, sans indicatif de sortie réseau.
5. Décrocher le combiné.

→ Le téléphone est débloqué, l'utilisateur externe est appelé.

**Note:** Le PIN par défaut "0000" n'est pas accepté (pour plus d'informations sur le PIN, voir chapitre "Modifier le code personnel", page 78).

## Appel privé avec code personnel

Vous aimeriez effectuer un appel privé depuis votre téléphone ou depuis un autre téléphone Mitel.

Grâce à votre code personnel, vous pouvez utiliser n'importe quel téléphone pour effectuer un appel externe avec vos réglages personnels, même si ce téléphone est verrouillé pour les communications externes. L'appelé voit sur son affichage votre numéro d'appel personnel et non celui du téléphone que vous êtes en train d'utiliser. Les taxes occasionnées vous seront imputées. Le numéro d'appel composé n'est pas enregistré dans la liste de rappel.



### Appel privé avec code personnel:

1. Entrer la facilité #46 suivi de votre numéro d'appel interne.
2. Entrer votre code personnel.
3. Entrer directement le numéro d'appel externe, sans indicatif de sortie réseau.



Décrocher le combiné.

→ Le téléphone est débloqué. L'utilisateur externe est appelé.

**Note:** Le PIN par défaut "0000" n'est pas accepté (pour plus d'informations sur le PIN, voir chapitre "Modifier le code personnel", page 78).

## Utiliser des fonctions avant/durant la communication

**Vous apprendrez dans ce paragraphe quelles sont les fonctions spéciales que vous offre votre téléphone avant que vous n'engagiez une (deuxième) communication ou pendant que vous êtes en communication.**

## Demander un rappel

Vous aimeriez parler avec un utilisateur. Cet utilisateur est occupé ou ne répond pas. Les rappels peuvent être effectués vers des utilisateurs internes et externes. Les opérateurs réseau ne supportent pas tous cette fonction.



Vous pouvez activer un rappel automatique si l'utilisateur est occupé. Dans ce cas, votre téléphone sonne dès que l'utilisateur a terminé sa communication. Si vous décrochez alors le combiné, l'utilisateur est appelé directement. Vous pouvez également demander un rappel si l'utilisateur ne répond pas. L'utilisateur reçoit alors sur son affichage un message lui signalant votre demande de rappel.

Vous devez sauvegarder cette fonction sur le Self Service Portal sur une touche configurable (voir chapitre "Configurer ou effacer l'affectation des touches", page 88).

- Notes:**
- Vous ne pouvez activer simultanément qu'un seul rappel.
  - Un rappel resté sans réponse sera automatiquement effacé par le système après environ 30 minutes.



#### Activer le rappel:

Vous avez appelé l'utilisateur et entendez la tonalité d'occupation ou la tonalité de retour d'appel. Appuyer sur la touche de fonction pour *Demander un rappel*.  
→ Une tonalité de confirmation retentit selon le système de communications.



Raccrocher le combiné.

→ L'affichage indique *Appel attendu*. La LED de la touche de fonction luit (uniquement Mitel 6865 SIP).



#### Effacer le rappel:

Appuyer sur la touche de fonction pour *Demander un rappel*.  
→ Le souhait de rappel est effacé.

## Répondre au rappel

Un utilisateur vous prie de le rappeler. L'affichage indique *Rappel*.

Vous ne pouvez pas répondre automatiquement à un désir de rappel sur votre téléphone. Vous pouvez soit entrer manuellement le numéro d'appel de l'appelant, soit utiliser un client CTI, par exemple le Mitel OfficeSuite.



#### Répondre au rappel :

Entrer le numéro d'appel en préparation de la numérotation.



Décrocher le combiné ou appuyer sur la touche afficheur *Composer*.

**Note:** Vous ne pouvez pas effacer une demande de rappel.

## Masquer le numéro

Vous aimeriez empêcher qu'un appelé du réseau public voie votre numéro d'appel sur l'affichage de son téléphone. Les options suivantes sont à votre disposition pour cela.

Menu	Description
<a href="#">En permanence</a>	Le numéro d'appel n'est jamais affiché
<a href="#">Par appel</a>	Le numéro d'appel ne doit être masqué que pour certains appels. Cette fonction doit être activée avant de composer le numéro d'appel.

Vous devez sauvegarder cette fonction sur le Self Service Portal sur une touche configurable (voir chapitre "[Configurer ou effacer l'affectation des touches](#)", page 88).

- Notes:**
- Vous ne pouvez masquer votre numéro d'appel que si vous composez un numéro d'appel externe.
  - Cette fonctionnalité dépend de l'offre de prestations de votre opérateur réseau.



### Activer/désactiver en permanence la présentation d'identification de la ligne appelante:

Appuyer sur la touche de fonction pour [Masquer numéro](#).

→ La fonction est activée/désactivée. La LED de la touche de fonction luit/ne luit pas (uniquement Mitel 6865 SIP).



### Activer Masquer numéro:

1. Appuyer sur la touche de fonction pour [Masquer numéro](#).

2. Entrer le numéro d'appel et appuyer sur la touche afficheur [Exécuter](#).

→ Le numéro d'appel est sélectionné, votre numéro d'appel n'est pas affiché chez l'appelé.

## Tenir interlocuteur en maintien

Vous aimeriez interrompre un bref instant votre communication en cours.

Vous pouvez mettre votre interlocuteur en maintien et le reprendre ensuite au même téléphone.

**Maintenir l'interlocuteur actif:**

Appuyer sur la touche de maintien.

→ L'interlocuteur est en maintien. La LED de la touche de ligne clignote.

**Reprendre l'interlocuteur en attente:**

Appuyer sur la touche de maintien ou sur la touche de ligne qui clignote.

→ La communication est à nouveau active.

## Double-appel pendant la communication

Vous aimeriez, sans perdre votre interlocuteur au bout du fil, appeler brièvement un autre utilisateur. Vous aimeriez ensuite reprendre la conversation avec votre premier interlocuteur.

La fonction Double-appel vous permet, pendant une communication, d'appeler un autre utilisateur et, en même temps, de maintenir votre interlocuteur. Les doubles-appels peuvent être effectués vers des utilisateurs internes et externes.

**Initier un double-appel (vous êtes en cours de communication):**

Appuyer sur une touche de ligne libre (au besoin, sélectionner avec la touche de navigation horizontale).



Entrer le numéro d'appel du partenaire du double-appel et appuyer sur la touche afficheur *Numérotation*.

→ Le partenaire du double-appel est appelé, le premier interlocuteur est mis en maintien.

- Notes:**
- Vous pouvez également initier un rappel en appuyant sur une touche de champ d'occupation sur laquelle est enregistré votre partenaire du double-appel.
  - Si l'autre utilisateur ne répond pas, vous pouvez interrompre le double-appel avec la touche de fin et reprendre la première communication avec la touche de ligne clignotante.

**Terminer le double-appel :**

Appuyer sur la touche de fin.

**Reprendre le premier interlocuteur:**

Appuyer sur la touche de ligne clignotante.

### Va-et-vient entre l'interlocuteur de double-appel et l'interlocuteur courant

Vous parlez avec un partenaire de double-appel et gardez votre premier interlocuteur en maintien. Vous souhaitez passer de l'un à l'autre et vice-versa.

La fonction va-et-vient vous permet, dans un double-appel, de commuter entre le partenaire de double-appel et l'interlocuteur courant en maintien. Le va-et-vient est possible avec des utilisateurs internes et externes. Le va-et-vient est aussi possible entre des participants à une conférence en tant que groupe et un partenaire de double-appel.



L1

#### **Va-et-vient (commuter entre deux interlocuteurs):**

Vous êtes en cours de communication et avez établi avec la fonction de double-appel une communication vers un autre interlocuteur.

Appuyer à chaque fois sur la touche de ligne clignotante.

→ L'interlocuteur de la communication change. L'autre interlocuteur est en mis maintien.

**Note:** Vous pouvez également aller-et-venir en appuyant sur une touche de champ d'occupation correspondante sur laquelle est enregistré votre interlocuteur.



#### **Fin de l'appel :**

Appuyer sur la touche de fin.

L1

#### **Reprendre le premier interlocuteur:**

Appuyer sur la touche de ligne clignotante.

### Tenir une conférence

Vous aimeriez établir une conférence.

Lors d'une conférence téléphonique, il est possible de réunir trois interlocuteurs. Vous pouvez, depuis un appel / une conférence, initier un double-appel vers un utilisateur supplémentaire. Vous pouvez aller et venir entre les abonnés de la conférence et l'interlocuteur du double-appel. Selon la configuration du système, une conférence peut compter jusqu'à 6 membres. Vous pouvez établir une conférence avec des utilisateurs internes et externes.

**Mitel 6863 SIP:** Vous devez sauvegarder cette fonction sur le Self Service Portal sur une touche configurable (voir chapitre "Configurer ou effacer l'affectation des touches", page 88).

**Note:** Si vous disposez d'un compte utilisateur pour le Self Service Portal, vous pouvez y générer des sessions de conférence (voir chapitre "MiVoice Office 400 Self Service Portal", page 8).



Mitel 6863 SIP:



**Établir une conférence (vous êtes en cours de communication):**

1. Appuyer sur la touche de fonction pour *Conférence*.
2. Entrer le numéro d'appel du partenaire de la conférence.
3. Appuyer sur la touche afficheur *Composer*.  
→Le membre de la conférence répond.
4. Appuyer sur la touche de fonction pour *Conférence*.

- Notes:**
- Vous pouvez également établir une conférence en appuyant sur une touche de champ d'occupation correspondante sur laquelle est enregistré votre interlocuteur.
  - Vous pouvez modifier la marche à suivre en lançant tout d'abord un double-appel avant que vous n'établissiez ensuite une conférence.



**Quitter la conférence:**

- Raccrocher le combiné ou appuyer sur la touche de fin.  
→Les autres membres de la conférence restent en communication.



Mitel 6865 SIP:



**Établir une conférence (vous êtes en cours de communication):**

1. Appuyer sur la touche de conférence
2. Entrer le numéro d'appel du partenaire de la conférence.
3. Appuyer sur la touche afficheur *Composer*.  
→Le membre de la conférence répond.
4. Appuyer sur la touche de conférence

- Notes:**
- Vous pouvez également établir une conférence en appuyant sur une touche de champ d'occupation correspondante sur laquelle est enregistré votre interlocuteur.
  - Vous pouvez modifier la marche à suivre en lançant tout d'abord un double-appel avant que vous n'établissiez ensuite une conférence.



**Quitter la conférence:**

- Raccrocher le combiné ou appuyer sur la touche de fin.  
→Les autres membres de la conférence restent en communication.

## Transférer la communication

Vous aimeriez connecter votre interlocuteur à un autre utilisateur.

La fonction Transfert d'une communication vous permet de connecter votre interlocuteur à un autre utilisateur. Vous pouvez connecter entre eux des utilisateurs internes ou externes. Vous pouvez transférer la communication avec ou sans annonce préalable.

Menu	Description
Transfert d'une communication avec annonce préalable	Vous ne renvoyez la communication qu'après avoir parlé vous-même avec le deuxième interlocuteur.
Transfert d'une communication sans annonce préalable	Sans avoir parlé avec le deuxième interlocuteur, vous lui renvoyez immédiatement la communication en raccrochant le combiné après avoir composé le numéro d'appel.

**Mitel 6863 SIP:** Vous devez sauvegarder cette fonction sur le Self Service Portal sur une touche configurable (voir chapitre "Configurer ou effacer l'affectation des touches", page 88).



Mitel 6863 SIP:



### **Transfert d'une communication avec annonce préalable (vous êtes en cours de communication) :**

1. Appuyer sur la touche de fonction pour *Transfert d'une communication*.
2. Entrer le numéro d'appel du deuxième interlocuteur et confirmer avec la touche afficheur *Composer* (ou appuyer sur la touche de composer correspondante).  
→ Le deuxième partenaire est appelé, le premier interlocuteur est mis en maintien.
3. Attendre que l'utilisateur prenne la communication.  
→ Si l'autre utilisateur ne répond pas, vous pouvez interrompre la deuxième communication avec la touche afficheur *Interrompre* ou avec la touche de fin et reprendre la première communication.
4. Annoncer l'interlocuteur.
5. Raccrocher le combiné.  
→ Le premier interlocuteur et l'autre utilisateur sont connectés.

Mitel 6863 SIP:



**Transfert d'une communication sans annonce préalable (vous êtes en cours de communication) :**

1. Appuyer sur la touche de fonction pour *Transfert d'une communication*.
2. Entrer le numéro d'appel du deuxième interlocuteur et confirmer avec la touche afficheur *Composer* (ou appuyer sur la touche de composer correspondante).
  - Le deuxième partenaire est appelé, le premier interlocuteur est mis en maintien.
3. Attendre la première tonalité d'appel.
4. Raccrocher le combiné.
  - L'autre utilisateur est directement appelé par votre premier interlocuteur.
  - Rappel de communication maintenue : Si l'autre utilisateur ne répond pas, l'appel revient sur votre téléphone.

**Note:** Vous pouvez modifier la marche à suivre en lançant tout d'abord un double-appel avant que vous n'effectuiez ensuite un transfert d'une communication.



Mitel 6865 SIP:



**Transfert d'une communication avec annonce préalable (vous êtes en cours de communication) :**

1. Appuyer sur la touche de renvoi.
2. Entrer le numéro d'appel du deuxième interlocuteur et confirmer avec la touche afficheur *Composer* (ou appuyer sur la touche de composer correspondante).
  - Le deuxième partenaire est appelé, le premier interlocuteur est mis en maintien.
3. Attendre que l'utilisateur prenne la communication.
  - Si l'autre utilisateur ne répond pas, vous pouvez interrompre la deuxième communication avec la touche afficheur *Interrompre* ou avec la touche de fin et reprendre la première communication.
4. Annoncer l'interlocuteur.
5. Raccrocher le combiné.
  - Le premier interlocuteur et l'autre utilisateur sont connectés.

# Téléphoner

Mitel 6865 SIP:



## **Transfert d'une communication sans annonce préalable (vous êtes en cours de communication) :**

1. Appuyer sur la touche de renvoi.
2. Entrer le numéro d'appel du deuxième interlocuteur et confirmer avec la touche afficheur *Composer* (ou appuyer sur la touche de composer correspondante).
  - Le deuxième partenaire est appelé, le premier interlocuteur est mis en maintien.
3. Attendre la première tonalité d'appel.
4. Raccrocher le combiné.
  - L'autre utilisateur est directement appelé par votre premier interlocuteur.
  - Rappel de communication maintenue : Si l'autre utilisateur ne répond pas, l'appel revient sur votre téléphone.

**Note:** Vous pouvez modifier la marche à suivre en lançant tout d'abord un double-appel avant que vous n'effectuiez ensuite un transfert d'une communication.

## Take (intercepter sa propre communication)

Vous aimeriez reprendre une communication en cours sur votre propre téléphone depuis un autre téléphone sans interrompre la communication (par exemple, d'un téléphone de table vers un téléphone sans fil).

La fonction Take vous permet de passer une communication entre vos téléphones. Condition préalable : vous êtes au sein du concept d'utilisateur One Number (voir chapitre "Concept d'utilisateur One Number", page 7).

Vous devez sauvegarder cette fonction sur le Self Service Portal sur une touche configurable (voir chapitre "Configurer ou effacer l'affectation des touches", page 88).



## **Intercepter sa propre communication (vous êtes en cours de communication):**

- Appuyer sur la touche de fonction pour *Take*.
- Après un bref instant, vous êtes relié à l'appelant depuis l'autre téléphone.



## Lancer l'interphone

Vous souhaitez directement vous adresser à des utilisateurs internes ou à un groupe sur interphone via leur haut-parleur (si disponible), sans attendre une réponse (comme avec un interphone). Le destinataire est averti de la communication d'interphone par deux signaux sonores courts. Ils sont immédiatement reliés unilatéralement par haut-parleur.

Si l'utilisateur interne n'a pas autorisé les communications d'interphone sur son appareil (Configuration, voir le chapitre "Activer la protection contre les types d'appel", page 80), vous ne pourrez pas vous adresser à lui de cette manière. Vous entendrez une tonalité d'occupation.

Vous devez sauvegarder cette fonction d'interphone sur le Self Service Portal sur une touche configurable (voir chapitre "Configurer ou effacer l'affectation des touches", page 88). Vous pouvez soit attribuer directement la touche de fonction à un utilisateur donné, soit saisir manuellement le numéro d'appel.

### Communication d'interphone avec un groupe :

- La communication d'interphone est reçue uniquement par les téléphones qui, d'un côté, en ont l'autorisation et qui, de l'autre, ne sont pas occupés.
- Dès lors que l'utilisateur d'un groupe décroche le combiné pour répondre à la communication d'interphone, celle-ci se termine pour tous les autres utilisateurs du groupe.
- Si aucun téléphone du groupe de communication d'interphone n'est autorisé à prendre de communication de ce type ou si tous sont occupés, vous entendez une tonalité d'occupation.
- Les communications d'interphone en groupe sont toujours menées de manière unilatérale.
- Saisissez un numéro à deux chiffres pour les numéros de groupe.



#### Lancer une communication d'interphone avec un utilisateur :

Appuyer sur la touche de fonction correspondant à <Communication d'interphone avec un utilisateur>. Saisir le numéro d'appel selon le réglage.

→ L'utilisateur est averti de la communication d'interphone par deux signaux sonores courts sur haut-parleur. La communication unilatérale est en place ; vous pouvez parler.



#### Lancer une communication d'interphone avec un groupe :

Appuyer sur la touche de fonction correspondant à <Communication d'interphone avec un groupe>. Saisir le numéro de groupe à deux chiffres selon le réglage.

→ Le groupe d'utilisateurs est averti de la communication d'interphone par deux signaux sonores courts sur haut-parleur. La communication unilatérale est en place ; vous pouvez parler.

## Recevoir une communication d'interphone

Vous êtes averti de la communication d'interphone par deux signaux sonores courts et communiquez directement par haut-parleur par une communication unique. L'affichage indique *Interphone de*.

Pour que vous puissiez recevoir une communication d'interphone, votre téléphone ne doit ni être occupé, ni refuser ce type de communication (Configuration, voir le chapitre "Activer la protection contre les types d'appel", page 80). Plusieurs méthodes existent pour répondre à une communication d'interphone :

- Vous pouvez poursuivre une communication d'interphone de manière classique en décrochant le combiné.
- Vous pouvez mettre fin à la communication d'interphone.

### Communication d'interphone avec un groupe :

- La communication d'interphone est reçue uniquement par les téléphones qui, d'un côté, en ont l'autorisation et qui, de l'autre, ne sont pas occupés.
- Dès lors que l'utilisateur d'un groupe décroche le combiné pour répondre à la communication d'interphone, celle-ci se termine pour tous les autres utilisateurs du groupe.
- Si aucun téléphone du groupe de communication d'interphone n'est autorisé à prendre de communication de ce type ou si tous sont occupés, vous entendez une tonalité d'occupation.
- Les communications d'interphone en groupe sont toujours menées de manière unilatérale.



**Vous êtes averti de la communication d'interphone par deux signaux sonores courts et communiquez directement par haut-parleur.**



**Poursuivre la communication d'interphone par téléphone, de manière classique :**

Décrocher le combiné.

→ Vous téléphonez à la personne avec laquelle vous avez démarré la communication d'interphone.

#### **Note:**

Si la communication d'interphone a démarré avec un groupe, tous les autres destinataires seront exclus.



**Mettre fin à une communication d'interphone :**

Appuyer sur la touche de fin.

## Enregistrer la communication

Vous souhaitez enregistrer la conversation en cours avec votre interlocuteur.

Vous pouvez enregistrer une conversation en cours dès que vous en avez reçu l'autorisation y afférente du responsable de votre système. Votre interlocuteur peut être un utilisateur interne ou externe. Les enregistrements sont enregistrés et exclusivement stockés sous forme de fichiers wave dans votre boîte vocale. Il faut pour cela que vous ayez configuré au moins une adresse e-mail dans votre système de communication MiVoice Office 400. Vous trouvez la vue d'ensemble des enregistrements de communication dans votre boîte vocale. Pour plus d'informations, adressez-vous au responsable de votre système.

Vous pouvez lancer l'enregistrement d'une communication dans les situations suivantes:

- alarme pendant une communication en cours;
- durant une conférence (d'au maximum deux interlocuteurs);
- lors d'un appel entrant/sortant;
- en préparation de la numérotation;
- durant une numérotation avec ligne occupée.

L'enregistrement ne débute que lorsque la communication vocale est établie. La tonalité de tonalité de retour d'appel ou les tonalités de maintien ne sont donc pas enregistrées.

Lors d'un double-appel, l'enregistrement est temporairement interrompu et un courriel est envoyé avec la communication enregistrée jusqu'à ce moment. L'enregistrement est redémarré automatiquement dès que la communication vocale est établie avec le partenaire du double-appel et/ou dès que la communication avec le premier interlocuteur est reprise.

La durée maximale d'enregistrement par fichier wave dépend de la configuration du système. Lorsque la durée d'enregistrement prédéfinie ou maximale est atteinte, l'enregistrement est automatiquement arrêté, le fichier est envoyé à votre adresse e-mail et un nouvel enregistrement démarre en même temps. Pour plus d'informations, adressez-vous au responsable de votre système.

Vous devez sauvegarder cette fonction sur le Self Service Portal sur une touche configurable (voir chapitre "Configurer ou effacer l'affectation des touches", page 88).

- Notes:**
- L'enregistrement de conversations peut transgresser les dispositions de protection des données en vigueur dans votre pays ou n'être autorisé qu'à certaines conditions précises. Veuillez informer d'avance vos interlocuteurs si vous voulez utiliser cette fonction.
  - Vous ne pouvez pas enregistrer une communication avec plus de deux interlocuteurs (double-appel, conférence). Un enregistrement est automatiquement interrompu si vous parquez votre interlocuteur ou le mettez en maintien.



### **Enregistrer l'appel :**

Appuyer sur la touche de fonction pour *Démarrer/arrêter l'enregistrement d'appel* dès que vous avez un appel entrant/sortant ou pendant une communication en cours.

→ La communication sera enregistrée. La LED de la touche de fonction luit (uniquement Mitel 6865 SIP).



### **Arrêter la communication:**

Terminer l'enregistrement en appuyant à nouveau sur la touche de fonction pour *Démarrer/arrêter l'enregistrement d'appel*.

→ L'enregistrement est envoyé à votre adresse e-mail.

**Note:** La LED de la touche de fonction luit tant que l'enregistrement court. La LED commence à clignoter peu avant que l'enregistrement atteigne sa durée maximale prédéfinie. L'enregistrement est arrêté et la LED s'éteint lorsque la durée maximale est atteinte (ou que la mémoire est pleine) (seulement Mitel 6865 SIP).

## Activer un appel silencieux

Vous ne souhaitez pas être dérangé par la sonnerie de votre téléphone. Mais vous ne souhaitez pas décrocher le téléphone.

L'appel téléphonique silencieux constitue une alternative à l'appel habituel. Lorsque vous avez activé l'appel silencieux, le téléphone appelle qu'une seule fois.

Vous devez sauvegarder cette fonction sur le Self Service Portal sur une touche de fonction (voir chapitre "Configurer ou effacer l'affectation des touches", page 88).



### **Activer/Désactiver l'appel silencieux :**

Appuyer sur la touche de fonction pour *Act./Désact.l'appel silencieux*.

→ La fonction est activée/désactivée. La LED de la touche de fonction luit/ne luit pas (uniquement Mitel 6865 SIP).

## Activer Ne pas déranger

Vous désirez provisoirement ne plus recevoir d'appel.

Avec Ne pas déranger, vous pouvez empêcher d'être appelé tant que vous êtes en communication ou ne pouvez prendre aucun appel d'une autre manière. Votre téléphone ne sonne pas et est occupé pour les appels entrants. Vos appels entrants sont acheminés automatiquement à une destination de renvoi d'appel, que votre responsable système a configuré.

Votre responsable système doit débloquer cette fonction dans le système de communications MiVoice Office 400.

Vous devez sauvegarder cette fonction sur le Self Service Portal sur une touche de fonction (voir chapitre "Configurer ou effacer l'affectation des touches", page 88).

Menu	Description
<i>Ne pas déranger (occupé)</i>	Votre téléphone ne sonne pas et est occupé pour les appels entrants.
<i>Ne pas déranger (renvoi)</i>	Votre téléphone ne sonne pas et est occupé pour les appels entrants. Les appels entrants sont renvoyés directement vers une destination définie par votre responsable système.



### Activer/désactiver Ne pas déranger:

Appuyer sur la touche de fonction pour *Ne pas déranger (occupé)* ou *Ne pas déranger (renvoi)*.

→ La fonction est activée/désactivée. La LED de la touche de fonction luit/ne luit pas (uniquement Mitel 6865 SIP). Votre interlocuteur entend une tonalité d'occupation.

## Activer/répondre à une mise en ligne

Vous souhaitez mettre en ligne une conversation en ligne.

La mise en ligne vous permet de suivre une conversation en cours entre deux interlocuteurs. Votre interlocuteur sur lequel vous vous êtes mis en ligne en est averti de manière visuelle et acoustique. Votre interlocuteur peut répondre ( ) ou refuser la mise en ligne.

Vous pouvez vous protéger de la mise en ligne, voir chapitre "Se protéger des appels", page 80.

Vous devez sauvegarder cette fonction sur le Self Service Portal sur une touche configurable (voir chapitre "Configurer ou effacer l'affectation des touches", page 88).

- Notes:**
- Votre responsable système doit vous donner une autorisation pour la mise en ligne.
  - La mise en ligne peut transgresser les dispositions de protection des données en vigueur dans votre pays ou n'être autorisée qu'à certaines conditions précises. C'est pourquoi, veuillez informer d'avance vos interlocuteurs si vous voulez utiliser cette fonction.



**Activer une mise en ligne (les utilisateurs sont en conversation) :**

1. Appuyer sur la touche de fonction pour *Mise en ligne*.
2. Composer le numéro d'appel de votre utilisateur souhaité selon la configuration des touches.

→ La sonnerie de mise en ligne signale que la fonction a été activée.

→ Lorsque l'utilisateur s'est protégé contre toute mise en ligne, l'établissement de la communication est interrompu.



**Répondre à la mise en ligne :**

Appuyer sur la touche afficheur *Répondre*.

→ Vous êtes connecté à l'utilisateur qui a activé la mise en ligne, votre premier interlocuteur est maintenu.



**Refuser une mise en ligne :**

Appuyer sur la touche afficheur *Terminer*.

→ La mise en ligne est refusée, vous restez en communication avec votre premier interlocuteur.

## Activer/répondre à une mise en ligne confidentielle

La mise en ligne confidentielle (mise en ligne sans avertir préalable) constitue une variante de la fonction de mise en ligne et est utilisée avant tout dans les centres d'appels.

Une autre utilisateur peut s'initier dans votre communication active et entendre votre conversation sans que vous et votre interlocuteur ne le remarquent. À la différence de la mise en ligne, vous recevez aucun signal sonore ni visuel.

Vous ne pouvez donc pas refuser de mise en ligne silencieuse (mais vous en protéger, voir chapitre "Se protéger des appels", page 80). Le microphone du troisième utilisateur reste désactivé. Toutefois, il peut à tout moment s'insérer dans la conversation en déclenchant son microphone ou en appuyant sur la touche de fonction Mise en ligne.

Vous devez sauvegarder cette fonction sur le Self Service Portal sur une touche configurable (voir chapitre "Configurer ou effacer l'affectation des touches", page 88).

- Notes:**
- Une mise en ligne silencieuse doit être débloquée par le système de communications.
  - Votre responsable système doit vous donner une autorisation pour la mise en ligne silencieuse.
  - La mise en ligne silencieuse peut transgresser les dispositions de protection des données en vigueur dans votre pays ou n'être autorisée qu'à certaines conditions précises. C'est pourquoi, veuillez informer d'avance vos interlocuteurs si vous voulez utiliser cette fonction.



**Activer une mise en ligne silencieuse (les utilisateurs sont en conversation) :**

1. Appuyer sur la touche de fonction pour *Mise en ligne silencieuse*.
  2. Composer le numéro d'appel de votre utilisateur souhaité selon la configuration des touches.
- La fonction est activée.  
 → Lorsque l'utilisateur s'est protégé contre toute mise en ligne, l'établissement de la communication est interrompu.

**Répondre à la mise en ligne silencieuse :**

Une mise en ligne silencieuse est signalée ni de manière visuelle ni acoustique sur votre téléphone.

## Utiliser d'autres fonctions

**Vous apprendrez dans ce paragraphe quelles sont les autres fonctions que vous offre encore votre téléphone. Vous trouverez toutes les fonctions que vous pouvez enregistrer sur une touche configurable au chapitre "Vue d'ensemble des fonctions disponibles", page 54.**

## Activer acheminement d'appel personnel

Vous souhaitez préciser lequel de vos téléphones doit sonner, en cas d'appel entrant.

Vous pouvez déterminer, au moyen de l'acheminement d'appel personnel, les téléphones sur lesquels un appel devra être signalé.

Votre responsable système vous a installé dans plusieurs téléphones qui possèdent tous le même numéro d'appel concept d'utilisateur One Number (voir chapitre "Concept d'utilisateur One Number", page 7). En outre, il vous a donné l'autorisation de configuration d'acheminements d'appels dans le Self Service Portal. Vous pouvez ainsi installer jusqu'à 5 acheminements des appels pour différentes situations (« Bureau », « Bureau à domicile », « Déplacement ») dans le Self Service Portal.

Vous ne pouvez prendre un appel qu'avec les téléphones sur lesquels l'appel est signalé. Si vous n'avez configuré aucun acheminement d'appel, le réglage par défaut (tous les téléphones sont appelés) est utilisé.

Les options suivantes sont à votre disposition sur votre téléphone pour la suite du traitement des acheminements d'appel personnel :

Menu	Description
<a href="#">Activer</a>	Activer acheminement d'appel personnel.
<a href="#">Modifier</a>	Renommer acheminement d'appel personnel.
Modifier les réglages	Les réglages d'un acheminement d'appel personnel ne peuvent être modifiés que par votre responsable système ou par vous-même dans l'Self Service Portal.
Effacer	Les réglages d'un acheminement d'appel personnel ne peuvent être effacés que par votre responsable système ou par vous-même dans l'Self Service Portal.



### **Activer/désactiver l'acheminement d'appel personnel:**

Appuyer sur la touche de fonction pour [Menu](#).



Aller jusqu'à [Acheminement d'appel personnel](#) et appuyer sur la touche de navigation vers la droite.

→ La liste de vos acheminements des appels s'affiche.



Choisir l'acheminement des appels désiré et le confirmer avec la touche afficheur [Activer](#) > [Exécuter](#).

→ L'acheminement des appels sélectionné est activé resp. désactivé.





### Renommer un acheminement d'appel personnel :

Appuyer sur la touche de fonction pour *Menu*.



Aller jusqu'à *Acheminement d'appel personnel* et appuyer sur la touche de navigation vers la droite.

→ La liste de vos acheminements des appels s'affiche.



1. Sélectionner l'acheminement des appels souhaité et appuyer sur la touche afficheur *Modifier* > *Exécuter*.

2. Entrer le nom et le confirmer avec la touche afficheur *Entrer*.

Vous pouvez enregistrer vos profils d'acheminement des appels personnels sur le Self Service Portal également sur une touche de fonction et activer/désactiver ainsi par une seule pression de touche celui que vous désirez.



Appuyer sur la touche de fonction pour sélectionner le profil d'acheminement des appels désiré.

→ L'acheminement des appels est activé/désactivé. La LED de la touche de fonction luit/ne luit pas (uniquement Mitel 6865 SIP).

## Activer Ring Alone

Vous souhaitez préciser lequel de vos téléphones doit recevoir un signal sonore en cas d'appel entrant.

Si votre responsable système vous a installé un numéro d'appel avec plusieurs téléphones (voir chapitre "Concept d'utilisateur One Number", page 7), vous pouvez déterminer au moyen de Ring Alone lequel téléphone reçoit un signal sonore en cas d'appel. Dès que vous avez activé Ring Alone sur un téléphone, la sonnerie est désactivée pour tous les autres téléphones. Un appel entrant est signalé sur les affichages de tous les téléphones. Vous pouvez prendre l'appel sur chacun de vos téléphones.

Vous devez sauvegarder cette fonction sur le Self Service Portal sur une touche configurable (voir chapitre "Configurer ou effacer l'affectation des touches", page 88).

**Note:** Si vous activez Ring Alone sur un téléphone et désactivez en même temps l'acheminement d'appel personnel, un appel entrant ne sera pas signalé de manière sonore mais uniquement sur l'affichage.



## Activer/désactiver Ring Alone:

Appuyer sur la touche de fonction pour [Ring Alone act./désact.](#)

→ La fonction est activée/désactivée. La LED de la touche de fonction luit/ne luit pas (uniquement Mitel 6865 SIP).

## Verrouillage/Déverrouillage de votre téléphone

Vous quittez votre poste de travail et voulez empêcher quiconque de modifier les réglages de votre téléphone, de consulter vos données privées ou de téléphoner à l'extérieur avec votre téléphone.

Vous pouvez verrouiller votre téléphone avec un code personnel de 2 à 10 positions (pour plus d'informations sur le PIN, voir chapitre "[Modifier le code personnel](#)", page 78).

Vous devez sauvegarder cette fonction sur le Self Service Portal sur une touche configurable (voir chapitre "[Configurer ou effacer l'affectation des touches](#)", page 88).



## Activer le verrouillage du téléphone:

Appuyer sur la touche de fonction pour [Verrouiller act./désact.](#)

→ Le téléphone est verrouillé et ne peut être débloqué qu'avec votre code personnel.



## Désactiver le verrouillage du téléphone:

1. Appuyer sur la touche de fonction pour [Verrouiller act./désact.](#)

2. Entrer le code personnel et le confirmer avec la touche afficheur [Exécuter](#).

3. Valider la question de sécurité avec la touche afficheur [Déverrouiller](#).

**Note:** Utilisez les facilités suivantes (voir aussi mode d'emploi User Guide Function Codes sur l'[Mitel DocFinder](#)), pour activer/désactiver le blocage du téléphone pour tous vos téléphones au sein du concept d'utilisateur One Number (voir le chapitre "[Concept d'utilisateur One Number](#)", page 7) :

- Activer le verrouillage du téléphone : procédure \*33\* <PIN> #
- Désactiver le verrouillage du téléphone : procédure #33\* <PIN> #

## Acquitter un appel d'échéance

Vous pouvez configurer un appel d'échéance qui vous rappelle par exemple un rendez-vous. Dès que vous recevez un appel d'échéance, *Appel d'échéance* s'affiche. Sans confirmation, l'appel d'échéance sonne pendant 1 minute.

Les options suivantes sont à votre disposition. Vous devez chaque fois entrer ou modifier l'heure dans l'Self Service Portal.

Menu	Description
<i>Appel d'échéance: ordre unique</i>	Activer une seule fois l'appel d'échéance
<i>Appel d'échéance: ordre permanent</i>	Activer l'appel d'échéance en permanence.

Vous devez sauvegarder cette fonction sur le Self Service Portal sur une touche configurable (voir chapitre "Configurer ou effacer l'affectation des touches", page 88).

- Notes:**
- Si vous avez activé un renvoi d'appel, l'appel d'échéance n'est pas renvoyé.
  - Si vous êtes en communication, l'appel d'échéance sera exécuté dès que vous aurez mis fin à la communication.



### Activer/désactiver un appel d'échéance permanent:

Appuyer sur la touche de fonction pour *Appel d'échéance*.

→ La fonction est activée/désactivée. La LED de la touche de fonction luit/ne luit pas (uniquement Mitel 6865 SIP).



### Activer l'appel d'échéance par appel:

Appuyer sur la touche de fonction pour *Appel d'échéance*.

→ La fonction est activée/désactivée. La LED de la touche de fonction luit/ne luit pas (uniquement Mitel 6865 SIP).



### Confirmer l'appel d'échéance:

Décrocher le combiné et le raccrocher immédiatement.

→ L'appel d'échéance est confirmé et terminé.

## Placement libre

Le placement libre est prévu pour des postes de travail/téléphones utilisés par plusieurs collaborateurs. Il vous permet de vous loguer sur chaque téléphone de placement libre et de l'utiliser pour la durée de votre session avec vos réglages personnels. Demandez au responsable de votre système quels sont les téléphones prévus pour le placement libre.

### **Se loguer :**

Vous vous loguez avec votre numéro d'appel et code personnel sur un téléphone prévu pour cela. Une fois annoncé, vous disposez immédiatement de vos listes d'appels personnelles, de votre annuaire téléphonique et de tous les autres réglages et configurations de touche personnels. Ces touches ne sont pas à votre disposition si votre profil contient des modules d'extension mais pas le téléphone sur lequel vous vous êtes logué. Divers ordres des modules d'extension sont reconnus correctement.

- Notes:**
- Vous ne pouvez vous loguer qu'à un téléphone sur lequel aucun autre utilisateur ne s'est déjà annoncé pour le placement libre.
  - Vous ne pouvez vous loguer qu'une seule fois sur un téléphone de placement libre. Dès que vous vous loguez sur un autre téléphone de placement libre, vous êtes automatiquement délogué du premier téléphone.

### **Se déloguer:**

Vous devez vous déloguer pour libérer à nouveau un téléphone. Pour qu'un téléphone ne soit pas verrouillé pour les autres utilisateurs si vous oubliez de vous déloguer, le responsable de votre système peut configurer un processus mettant automatiquement fin à l'annonce:

- Après un laps de temps donné après l'annonce (p. ex. après 6 heures et 30 minutes).
- À une heure donnée (p. ex. à 18.30 heures)

- Notes:**
- Un téléphone de placement libre ne permet éventuellement que des appels d'urgence si aucun utilisateur n'est annoncé.
  - Selon la configuration du système, la personne qui vous appelle entend la tonalité d'occupation ou est renvoyée vers une destination préconfigurée si vous ne possédez pas votre propre téléphone et que vous n'êtes pas annoncé sur un téléphone de placement libre.



### Se logger en placement libre:

Appuyer sur la touche afficheur *Placement libre : Se logger/délogger.*



Entrer le numéro d'appel et le code personnel et confirmer avec la touche afficheur *Ok.*

→ Vous êtes annoncé et vous pouvez maintenant utiliser le téléphone de placement libre avec vos réglages personnels. La LED de la touche de fonction luit (uniquement Mitel 6865 SIP).

**Note:** Le PIN par défaut "0000" n'est pas accepté (pour plus d'informations sur le PIN, voir chapitre "Modifier le code personnel", page 78).



### Se délogger du placement libre:

Appuyer sur la touche afficheur *Placement libre : Se logger/délogger.*

→ Le numéro d'appel apparaît sur l'affichage.

Selon la configuration du système, entrer le code personnel et le confirmer avec la touche afficheur *Ok.*

→ Vous êtes délogué, le téléphone de placement libre est à nouveau disponible pour d'autres utilisateurs.

**Note:** Vous serez automatiquement délogué si le responsable de votre système a configuré un processus mettant automatiquement fin à l'annonce.

## Hotline

La hotline est utilisée de préférence pour les téléphones d'ascenseur, téléphones de secours ou également pour les appels d'urgence d'enfants ou comme hotline dans le domaine de l'hébergement/hôtellerie.

Un utilisateur a besoin d'aide et décroche le combiné du téléphone ou actionne la touche de haut-parleur. Il est ainsi automatiquement acheminé au numéro de destination préconfiguré dans le système de communications MiVoice Office 400. La personne responsable prend l'appel et se trouve reliée à l'utilisateur cherchant de l'aide.

**Délai de temporisation** Votre responsable système peut régler un délai de temporisation (0 à 60 secondes, en fonction du téléphone propriétaire Mitel). Durant ce délai de temporisation, l'utilisateur peut entrer un autre numéro d'appel, de manière à ce qu'aucun appel ne soit déclenché sur le numéro de destination de la hotline. Si l'utilisateur ne compose aucun numéro de téléphone pendant ce laps de temps prédéfini ou s'il raccroche le combiné, une communication vers le numéro de destination de la hotline est automatiquement établie. Pour plus d'informations, adressez-vous au responsable de votre système.

## Utiliser la hotline:

L'utilisateur a besoin d'aide. Il décroche le combiné du téléphone ou actionne la touche de haut-parleur.

→ S'il ne fait rien d'autre, une communication vers le numéro de destination de la hotline est automatiquement établie après un laps de temps prédéfini.

## Vue d'ensemble des fonctions disponibles

Vous trouverez dans ce paragraphe une liste de toutes les fonctions que vous pouvez enregistrer sur une touche configurable via le Self Service Portal. Veuillez noter que la sélection des fonctions est en fonction du téléphone sélectionné et de votre niveau d'autorisation.

Vous trouverez d'autres informations sur la manière de formuler des fonctions à l'aide de commandes de fonctions et de facilités sur le Self Service Portal (voir chapitre "MiVoice Office 400 Self Service Portal", page 8).

Fonction	Description
<i>Acheminement d'appel personnel en/hors</i>	Activer/désactiver le profil d'acheminement des appels (dans le concept d'utilisateur One Number).
<i>Afficher le statut de l'alarme</i>	Affichage du statut actuel de l'alarme.
<i>Agent: Se loguer/déloguer de la pause</i>	Activer/désactiver la pause de l'agent.
<i>Agent: Se loguer/déloguer du délai post-traitement</i>	Activer/désactiver le délai de post-traitement de l'agent.
<i>Agent: Se loguer/se déloguer</i>	Se loguer/déloguer comme agent de la file d'attente (contrôle de l'acheminement des appels dans la file d'attente).
<i>Annuaire: local</i>	Cette fonction vous permet d'accéder à votre annuaire local. Les contacts indiqués dans l'annuaire local sont enregistrés uniquement sur le téléphone (voir chapitre " <u>Gérer l'annuaire personnel</u> ", page 81).
<i>Annuaire: système</i>	Accès direct au menu système <i>Recherche dans le répertoire</i> . Les contacts indiqués dans l'annuaire système sont intégrés dans le serveur de communications MiVoice Office 400 (voir chapitre " <u>Gérer l'annuaire personnel</u> ", page 81).
<i>Appel d'échéance ord্রে permanent: en/hors</i>	Activer/désactiver un appel d'échéance (voir chapitre " <u>Acquitter un appel d'échéance</u> ", page 51).

Fonction	Description
<i>Appel d'échéance ordre unie: en/hors</i>	Activer/désactiver une fois un appel d'échéance (voir chapitre " <u>Acquitter un appel d'échéance</u> ", page 51).
<i>Appel PIN</i>	Fonction avec OpenCount. Indépendamment du téléphone, vous pouvez effectuer des appels externes taxés. L'avoire peut être limité (voir chapitre " <u>Activer la téléphonie PIN</u> ", page 70).
<i>Appel PIN: Modifier</i>	Fonction avec OpenCount. Vous pouvez imputer les taxes et informations d'appel de vos conversations sortantes et entrantes à des projets précis (voir chapitre " <u>Activer la téléphonie PIN</u> ", page 70).
<i>Appel silencieux: Act./Désact.</i>	Avec cette fonction, le téléphone ne sonne qu'une seule fois. Vous trouverez de plus amples informations au chapitre " <u>Activer un appel silencieux</u> ", page 44.
<i>Demande de rappel</i>	Demander un rappel lorsque l'appelé est occupé ou non joignable (voir chapitre " <u>Demander un rappel</u> ", page 32).
<i>Données transparentes</i>	Cette fonction prend en charge l'échange de données transparentes entre le serveur de communications et les applications externes.
<i>Effectuer la fonction XML</i>	Votre responsable système crée des services XML spécifiques au client (bulletin météo, bourse, etc.) que vous pouvez utiliser sur votre téléphone SIP.
<i>Enregistrement d'appel: Démarrer/arrêter</i>	Enregistrer une communication : Les enregistrements sont exclusivement stockés dans votre boîte vocale individuelle (voir chapitre " <u>Enregistrer la communication</u> ", page 43).
<i>Établir une conférence</i>	Établir une conférence avec deux interlocuteurs.
<i>Groupe de commutation x, position 2</i> <i>Groupe de commutation x, position 3</i>	Avec cette fonction, vous dirigez les appels et fonctions via des groupes de commutation (à deux positions de commutation).
<i>Intercepter un appel depuis un raccordement collectif</i>	Dans le raccordement collectif, intercepter un appel pour un autre utilisateur.

# Téléphoner

Fonction	Description
<i>Interphone à groupe</i>	Parler à un groupe d'utilisateurs internes directement sur le haut-parleur (si disponible), sans que ceux-ci ne doivent d'abord prendre l'appel. Une communication d'interphone s'effectue de manière unilatérale ; elle est signalée par deux signaux sonores courts sur le téléphone cible. Les groupes de communication d'interphone sont définis par votre responsable système. Saisissez un numéro à deux chiffres pour les numéros de groupe.
<i>Interphone à l'utilis.</i>	Parler à un utilisateur interne directement sur le haut-parleur (si disponible), sans que celui-ci ne doive d'abord prendre l'appel. Une communication d'interphone s'effectue de manière unilatérale ; elle est signalée par deux signaux sonores courts sur le téléphone cible.
<i>Librement configurable</i>	Les commandes de fonction vous permettent de programmer une fonction adaptée à vos besoins personnels. Une fonction peut se composer d'une ou de plusieurs commandes de fonction et procédures */# ainsi que du numéro d'appel. Une fonction peut être exécutée directement ou affectée à une touche de fonction.
<i>Liste d'appels: Menu</i>	Accès direct au menu système <i>Liste d'appels</i> .
<i>Liste d'appels: non répondus</i>	Liste des appels manqués
<i>Liste d'appels: Répétition de la numérotation</i>	Liste d'appels des numéros d'appel composés
<i>Liste d'appels: répondus</i>	Liste des appels pris.
<i>Masquer le numéro par appel</i>	Avec cette fonction, vous empêchez que votre numéro d'appel soit affiché une fois chez l'appelé pour l'appel en question (voir chapitre " <u>Masquer le numéro</u> ", page 34).
<i>Masquer le numéro: Act./Désact.</i>	Avec cette fonction, vous empêchez que votre numéro d'appel soit affiché chez l'appelé pour l'appel en question (voir chapitre " <u>Masquer le numéro</u> ", page 34).
<i>Menu acheminement d'appel personnel</i>	Accès direct au menu système <i>Acheminement des appels</i> (voir le chapitre " <u>Activer acheminement d'appel personnel</u> ", page 48).
<i>Menu de messagerie vocale</i>	Accès direct au menu système <i>Messagerie vocale</i> .



Fonction	Description
<i>Menu présence</i>	Accès direct au menu système <i>Présence</i> (voir le chapitre " <u>Piloter l'état de présence</u> ", page 60).
<i>Menu renvoi d'appel</i>	Accès direct au menu système <i>Renvoyer</i> (voir le chapitre " <u>Renvoi d'appel</u> ", page 62).
<i>Menu système</i>	Accès au menu Système MiVoice Office 400.
<i>Message d'accueil en/hors.</i>	Activer/désactiver le message d'accueil sélectionné.
<i>Message d'accueil: Enregistrer</i>	Enregistrer le message d'accueil sélectionné.
<i>Message d'accueil: Reproduire</i>	Reproduire le message d'accueil sélectionné.
<i>Message d'accueil en/hors.</i>	Service d'annonce pour appels internes et externes entrants. Si vous ne prenez pas un appel externe avant l'écoulement d'un délai de temporisation prééglé, l'utilisateur appelant entend une annonce. Après l'annonce, l'appelant obtient à nouveau la tonalité de retour d'appel.
<i>Mise en ligne</i>	Avec cette fonction, vous pouvez vous insérer dans la conversation en cours d'un utilisateur occupé en vous signalant (voir chapitre " <u>Activer/répondre à une mise en ligne</u> ", page 45).
<i>Mise en ligne confidentielle</i>	Avec cette fonction de mise en ligne sans préavis, vous pouvez vous insérer dans la conversation d'un utilisateur occupé sans vous signaler (voir chapitre " <u>Activer/répondre à une mise en ligne confidentielle</u> ", page 46).
<i>Ne pas déranger (occupé): Act./Désact.</i>	Votre téléphone ne sonne pas et est occupé pour les appels entrants.
<i>Ne pas déranger (renvoi): Act./Désact.</i>	Votre téléphone ne sonne pas et est occupé pour les appels entrants. Les appels entrants sont renvoyés directement vers une destination définie par votre responsable système.
<i>Occupé sur occupé en/hors</i>	Si les appels sur un raccordement collectif ne peuvent être pris que par un seul utilisateur, ce dernier peut activer Occupé sur occupé sur ce raccordement collectif. Lorsque cet utilisateur est en communication, tous les autres appelants internes ou externes à ce raccordement collectif obtiennent la tonalité d'occupation.

# Téléphoner

Fonction	Description
<i>Parquer un appel</i>	Garder un interlocuteur en attente sans qu'une ligne de téléphone ne soit occupée. Cette fonction n'est pas possible dans Release 4.0.
<i>Placement libre: Se loguer/déloguer</i>	Se loguer à/Se déloguer d'un téléphone de placement libre (voir chapitre " <a href="#">Placement libre</a> ", page 52).
<i>Profil de présence en/hors.</i>	Activer/désactiver profil de présence. Vous pouvez choisir le profil de présence (n° de profil 1 à 4, voir le chapitre " <a href="#">Piloter l'état de présence</a> ", page 60).
<i>Raccordement collectif tous: Se loguer/déloguer</i>	Avec cette fonction, vous pouvez vous annoncer à ou vous retirer de tous les raccords collectifs. Dans le raccordement collectif, les appels entrants et internes sont dirigés vers un groupe de destinations internes selon une distribution des appels préconfigurée.
<i>Raccordement collectif: Se loguer/déloguer</i>	Avec cette fonction, vous pouvez vous annoncer à ou vous retirer du raccordement collectif en cours. Dans le raccordement collectif, les appels entrants et internes sont dirigés vers un groupe de destinations internes selon une distribution des appels préconfigurée.
<i>Renvoi d'appel vers message textuel en/hors</i>	Les appels entrants sont directement renvoyés vers une autre destination (message de texte).
<i>Renvoi d'appel vers pageur en/hors</i>	Les appels entrants sont directement renvoyés vers une autre destination (pageur).
<i>Renvoi d'appel vers utilisateur en/hors</i>	Les appels entrants sont directement renvoyés vers une autre destination (utilisateur).
<i>Renvoi d'appel vers utilisateur: Act./desact.</i>	Les appels entrants sont directement renvoyés vers une autre destination (messagerie vocale).
<i>Renvoi sur non réponse vers messagerie vocale: Act./desact.</i>	Les appels entrants sont en outre renvoyés vers une autre destination (messagerie vocale).
<i>Renvoi sur non réponse vers pageur en/hors</i>	Les appels entrants sont renvoyés en plus vers une autre destination (pageur).
<i>Renvoi sur non réponse vers utilisateur en/hors</i>	Les appels entrants sont renvoyés en plus vers une autre destination (utilisateur).
<i>Renvoi sur occupation vers utilisateur: Act./desact.</i>	Si votre ligne est occupée, les appels entrants sont directement envoyés vers une autre destination (messagerie vocale).

Fonction	Description
<i>Renvoi sur occupation vers utilisateur:</i> <i>Act./desact.</i>	Si votre ligne est occupée, les appels entrants sont directement envoyés vers une autre destination (autre utilisateur).
<i>Ring Alone: Act./Désact.</i>	Avec cette fonction, vous déterminez lequel de vos téléphones doit signaler les appels entrants de manière acoustique (dans le concept d'utilisateur One Number, voir chapitre " <u>Activer Ring Alone</u> ", page 49).
<i>Se protéger du renvoi d'appel en/hors</i>	Le renvoi d'appel sur votre téléphone n'est pas autorisé.
<i>Sortie de commande en/hors.</i>	Vous pouvez commander des appareils ou équipements électriques externes via des sorties de commande. Il est par exemple possible, par téléphone, d'ouvrir ou de fermer des portes électriques ou d'allumer/d'éteindre l'éclairage dans toute la maison.
<i>Take (intercepter sa propre communication)</i>	Reprendre une communication en cours sur votre propre téléphone depuis un autre téléphone au sein du concept d'utilisateur One Number (voir chapitre " <u>Take (intercepter sa propre communication)</u> ", page 40).
<i>Télémaintenance en/hors</i>	Autoriser en permanence l'accès de gestion à distance à votre téléphone.
<i>Télémaintenance unique en/hors</i>	Autoriser une fois l'accès de gestion à distance à votre téléphone.
<i>Transfert d'une communication</i>	Transférer une communication à un autre utilisateur avec ou sans annonce préalable.
<i>Verrouillage du téléphone:</i> <i>Act./Désact.</i>	Activer/désactiver le verrouillage du téléphone. Les appels sortants ne sont pas autorisés, des appels entrants peuvent être pris (voir chapitre " <u>Verrouillage/Déverrouillage de votre téléphone</u> ", page 50).
<i>Vide</i>	L'occupation des touches est affectée avec une fonction vide. La touche n'est pas écrasée par des affectations se touche suivantes.

## Organiser les absences au poste de travail

Vous apprendrez dans ce paragraphe quelles sont les possibilités que vous offre votre téléphone lorsque vous souhaitez quitter votre place de travail.

La fonction **Présence** vous permet d'une part de régler rapidement votre état personnel de présence et, ainsi, de diriger les appels entrants vers la destination de votre choix. D'autre part, la fonction vous informe directement si l'utilisateur que vous désirez appeler est accessible ou absent sans que vous deviez l'appeler. Le détail des informations dépend du type de téléphone.

### Piloter l'état de présence

Vous disposez de 5 profils de présence avec lesquels vous pouvez piloter votre état de présence :

No. du profil	Profil de présence
0	<i>Disponible</i> (par défaut)
1	<i>Absent</i>
2	<i>En réunion</i>
3	<i>Occupé</i>
4	<i>Non disponible</i>

Vous pouvez consulter la présence de l'utilisateur de votre choix dans les situations suivantes:

- durant la recherche dans le répertoire,
- dans une liste d'appels
- durant l'établissement de la communication.

- Notes:**
- Des applications CTI connectées peuvent influencer sur les informations sur votre état de présence. Pour plus d'informations, adressez-vous au responsable de votre système.
  - Toutes les possibilités de réglage concernant un profil de présence se trouvent au chapitre "Configurer le profil de présence", page 84.

L'utilisation du statut de présence est disponible via le menu Système, une touche de fonction (voir chapitre "Configurer des touches", page 86), ou le Self Service Portal (voir chapitre "MiVoice Office 400 Self Service Portal", page 8).



### Désactiver un profil de présence:

Appuyer sur la touche de fonction pour *Menu*.



Faire défiler jusqu'à *Présence* et appuyer sur la touche de navigation vers la droite.



1. Sélectionner le nouveau profil de présence et appuyer sur la touche afficheur *Exécuter*.

2. Appuyer sur la touche afficheur *Activer* > *Exécuter*.

## Information d'absence

Vous aimeriez informer votre interlocuteur de votre absence de manière détaillée.

Si vous avez configuré un renvoi vers la messagerie vocale dans un profil de présence, vous pouvez choisir s'il faut diffuser à l'appelant le message d'accueil actuellement actif, le message d'accueil global, un de vos messages d'accueil personnels ou une information d'absence.

Des informations dites d'absence sont disponibles pour chaque profil de présence, excepté *Disponible*. L'information d'absence est composée d'un texte audio prédéfini en fonction de la langue. L'heure et/ou la date sont aussi diffusées à titre facultatif. Selon la configuration de la messagerie vocale, votre appelant a ensuite la possibilité de laisser une information.

**Exemple:** "L'abonné désiré n'est pas disponible jusqu'au 31 janvier à 14.00 heures. Veuillez laisser un message après le signal sonore."

Les informations d'absence font partie intégrante d'un profil de présence. Toutes les possibilités le concernant se trouvent au chapitre "Configurer des touches", page 86.

**Note:** Si votre calendrier Outlook n'est pas synchronisé avec votre serveur de communications via Mitel Open Interfaces Platform (OIP), vous devez inscrire manuellement vos indications d'heure et de date et ensuite les effacer à nouveau.



### Régler l'information d'absence:

Appuyer sur la touche de fonction pour *Menu*.



Faire défiler jusqu'à *Présence* et appuyer sur la touche de navigation vers la droite.

# Téléphoner



1. Sélectionner le profil de présence souhaité et appuyer sur la touche afficheur *Exécuter*.

2. Aller jusqu'à *Modifier* et appuyer sur la touche afficheur *Exécuter*.



1. Faire défiler jusqu'à *Heure* ou *Date* et appuyer sur la touche afficheur *Exécuter*.

2. Entrer les modifications et confirmer chacune d'elles avec la touche afficheur *Exécuter*.

3. Aller jusqu'à *Renvoi d'appel* et appuyer sur la touche afficheur *Exécuter*.

4. *Messagerie vocale* et confirmer avec la touche afficheur *Exécuter*.

5. Aller jusqu'à *Message d'accueil MV* et appuyer sur la touche afficheur *Exécuter*.

6. *Info. d'absence* et confirmer avec la touche afficheur *Exécuter*.

7. Activer profil de présence:

→ Les réglages sont enregistrés. Votre appelant entend l'information d'absence choisie suivie de la date et de l'heure si réglé ainsi.

## Renvoi d'appel

Vous voulez quitter votre station de travail. Les appels qui vous sont destinés doivent être renvoyés vers une autre destination (p. ex. un utilisateur, votre messagerie vocale).

Avec un renvoi d'appel, vous pouvez renvoyer les appels entrants vers une autre destination.

- Notes:**
- Dans le concept d'utilisateur One Number, un renvoi d'appel vaut pour tous les téléphones raccordés.
  - Une seule variante de renvoi d'appel est possible en même temps.

Les variantes de renvoi d'appels suivantes sont à votre disposition:

Menu	Description
Aucun renvoi d'appel ( <i>Renvoi d'appel désact.</i> )	Aucun renvoi d'appel n'est effectué.
Renvoi d'appel tous les jours, RENV ( <i>RENV</i> )	Les appels entrants sont renvoyés directement vers une autre destination.

Menu	Description
Renvoi d'appel sur occupation, CFB ( <a href="#">Sur occupation (CFB)</a> )	Les appels entrants sont directement renvoyés vers une autre destination si vous êtes occupé.
<a href="#">Renvoi sur non réponse</a>	Les appels entrants sont renvoyés en plus vers une autre destination. La sonnerie retentit chez vous et à l'autre destination. C'est dans la configuration du système que l'on spécifie si la sonnerie doit retentir après une temporisation sur l'autre destination. Le premier qui décroche prend la communication. Selon la configuration du système, le renvoi sur non réponse peut aussi être actif lorsque votre téléphone est occupé.

Les destinations suivantes sont à votre disposition:

Menu	Description
<a href="#">Utilisateur</a>	Les appels entrants sont renvoyés vers un utilisateur interne ou un numéro d'appel.
<a href="#">Messagerie vocale</a>	Les appels entrants sont déviés vers votre messagerie vocale, dans la mesure où elle a été configurée par votre responsable système. Vous pouvez utiliser les messages d'accueil globaux ou le vôtre (voir chapitre " <a href="#">Configurer la messagerie vocale</a> ", page 82). Vous trouverez de plus amples informations sur la messagerie vocale au chapitre dans le mode d'emploi User Guide Voice Mail Systems sur le <a href="#">Mitel DocFinder</a> .

L'utilisation du renvoi d'appel est disponible via le menu Système, une touche de fonction (voir chapitre "[Configurer des touches](#)", page 86), ou le Self Service Portal (voir chapitre "[MiVoice Office 400 Self Service Portal](#)", page 8).



#### Activer renvoi d'appel:

Appuyer sur la touche de fonction pour [Menu](#).



Faire défiler jusqu'à [Renvoyer](#) et appuyer sur la touche de navigation vers la droite.



Choisir le renvoi d'appel désiré et le confirmer avec la touche afficheur [Exécuter](#).



Choisir la destination désirée et la confirmer avec la touche afficheur [Exécuter](#).  
→ Le renvoi d'appel est activé.

**Note:** Vous pouvez entrer manuellement le numéro d'appel de l'utilisateur souhaité ou le rechercher dans une liste d'appels.

## Désactiver renvoi d'appel:

Vous désactivez un renvoi d'appel par : *Menu* > *Renvoyer* > variante de renvoi d'appels *Renvoi d'appels désactivé*.

## Utiliser les listes d'appels et les messages vocaux

**Vous apprendrez dans ce paragraphe à utiliser les listes d'appels et les messages vocaux qui sont enregistrés dans le système de communications MiVoice Office 400.**

### Options de traitement des listes d'appels

Les listes d'appels (appels en absence/reçus et répétition de la numérotation) comptent chacune au maximum 30 entrées. Les appels en absence sont signalés sur l'affichage. Les options suivantes sont à votre disposition pour la suite du traitement des entrées:

Menu	Description
<i>Effacer tous</i>	Effacer toutes les entrées d'une liste d'appels donnée.
<i>Détail</i>	Informations détaillées disponibles: <ul style="list-style-type: none"><li>• Numéro d'appel / Nom</li><li>• Date et heure de l'appel</li><li>• Nombre de tentatives d'appel</li><li>• Etat de présence de l'utilisateur</li></ul>
<i>Effacer</i>	Effacer une entrée.
	<b>Note:</b> Si vous effacez une entrée dans la liste des appels non pris, les éventuels messages vocaux de cette entrée seront aussi effacés. Vous ne pouvez pas effacer les entrées contenant des messages vocaux qui n'ont pas encore écoutés.
<i>Composer</i>	Rappeler un utilisateur.

L'utilisation des listes d'appels est disponible via la touche Listes d'appels, le menu système ou une touche de fonction, resp. la touche de répétition d'un numéro (voir chapitre "Configurer des touches", page 86).



Vous trouverez plus d'informations sur les listes d'appels au chapitre "Numéroter depuis la liste d'appels", page 28.



#### Options dans la liste d'appels:

**Mitel 6863 SIP:** Appuyer sur la touche de fonction pour *Menu*. Faire défiler jusqu'à *Liste d'appels* et appuyer sur la touche de navigation vers la droite.

**Mitel 6865 SIP:** Appuyer sur la touche de liste d'appels.



1. Faire défiler jusqu'à la liste d'appels désirée et appuyer sur la touche de navigation *Exécuter*.
2. Passer la liste en revue jusqu'à ce que l'utilisateur recherché soit affiché.



#### Appeler un utilisateur depuis la liste d'appels:

Décrocher le combiné.

→ Le numéro d'appel de l'utilisateur est composé. L'utilisateur est effacé de la liste des appels en absence dès que la communication est établie.



#### Appeler les informations détaillées sur une entrée:

1. Sélectionner l'entrée souhaitée et appuyer sur la touche afficheur *Exécuter*.
2. Appeler les informations détaillées avec la touche afficheur *Détail* > *Exécuter*.



#### Effacer une entrée de la liste d'appels:

1. Sélectionner l'entrée souhaitée et appuyer sur la touche afficheur *Exécuter*.
2. Effacer l'entrée avec la touche afficheur *Effacer* > *Exécuter*.



#### Effacer toutes les entrées de la liste d'appels:

1. Sélectionner une entrée et appuyer sur la touche afficheur *Exécuter*.
2. Effacer toutes les entrées avec la touche afficheur *Effacer tout* > *Exécuter*.

## Options de traitement des messages vocaux

Votre affichage présente l'icône d'enveloppe et le nombre de nouveaux messages vocaux. La LED de message clignote lentement en rouge.

Les options suivantes sont à votre disposition pour la suite du traitement des messages vocaux:

Menu	Description
<i>Détail</i>	Informations détaillées disponibles: <ul style="list-style-type: none"> <li>• Numéro d'appel / Nom</li> <li>• Date et heure de l'appel</li> </ul>
<i>Effacer</i>	Effacer message vocal.

Menu	Description
<a href="#">Dévier</a>	Le message vocal est renvoyé à un autre utilisateur. Vous pouvez décider pour chaque message vocal d'en garder ou non une copie.
<a href="#">Écouter</a>	Diffuser le message vocal.

- Notes:**
- Selon la configuration du système, votre responsable système peut faire en sorte que vous soyez informé de la réception d'un nouveau message vocal par un e-mail (avec message vocal en pièce jointe). Pour plus d'informations, adressez-vous au responsable de votre système.
  - Vous trouverez plus d'information sur la manière de configurer une messagerie vocale dans le chapitre
  - "[Configurer la messagerie vocale](#)" ou dans le mode d'emploi User Guide Voice Mail Systems sur le [Mitel DocFinder](#).

L'utilisation messages vocaux est disponible via le menu Système, une touche de fonction (voir chapitre "[Configurer des touches](#)", page 86), ou le Self Service Portal (voir chapitre "[MiVoice Office 400 Self Service Portal](#)", page 8).



### Options de la messagerie vocale:

Appuyer sur la touche de fonction pour [Menu](#).



Faire défiler jusqu'à [Messagerie vocale](#) et appuyer sur la touche de navigation vers la droite.

→ La liste des messages vocaux reçus est affichée.



### Diffuser le message vocal:

1. Sélectionner l'entrée souhaitée et appuyer sur la touche afficheur [Exécuter](#).
2. Diffuser l'entrée avec la touche afficheur [Diffuser](#) > [Exécuter](#).



### Appeler les informations détaillées sur un message vocal:

1. Sélectionner l'entrée souhaitée et appuyer sur la touche afficheur [Exécuter](#).
2. Appeler les informations détaillées avec la touche afficheur [Détail](#) > [Exécuter](#).

**Effacer des messages vocaux:**

1. Sélectionner l'entrée souhaitée et appuyer sur la touche afficheur *Exécuter*.
2. Effacer l'entrée avec la touche afficheur *Effacer* > *Exécuter*.

**Renvoyer un message vocal:**

1. Sélectionner l'entrée souhaitée et appuyer sur la touche afficheur *Exécuter*.
2. Appuyer sur la touche afficheur *Renvoyer* > *Exécuter*.
3. Entrer le numéro d'appel et appuyer sur la touche afficheur *Exécuter*.
4. Si vous voulez garder une copie du message vocal, confirmez la question avec la touche afficheur *Terminer* > *Oui* > *Exécuter*.

## Organisation en team (champ d'occupation, uniquement Mitel 6865 SIP)

**Vous apprendrez dans ce paragraphe quelles sont les possibilités que vous offre votre téléphone pour répartir les communications au sein d'un team.**

### Utiliser la touche de champ d'occupation

Vous souhaitez, vous et vos partenaires du team, être accessibles en permanence en tant que team et pouvoir vous atteindre les uns les autres aussi rapidement que possible.

Vous pouvez, par simple pression d'une touche, appeler un membre du team ou prendre un appel à sa place. Si un partenaire du team téléphone, la LED de la touche de champ d'occupation correspondante s'allume. Vous êtes ainsi informé qu'un partenaire du team est occupé. La LED de la touche de champ d'occupation correspondante clignote lorsque le partenaire du team est appelé.

- D'autres possibilités que vous pouvez effectuer avec la touche de champ d'occupation et qui ne sont pas décrites ici, se trouvent à la fonction correspondante.
- Vous ne pouvez enregistrer un champ d'occupation que sur les touches de fonction T1-T20 (Mitel 6867 SIP) ou T1-T40 (Mitel 6869 SIP).

Pour que vous puissiez utiliser une touche de champ d'occupation, il faut que celle-ci soit configurée par votre responsable système ou par vous-même dans le Self Service Portalen tant que champ d'occupation avec le numéro d'appel du partenaire du team (voir chapitre "Configurer des touches", page 86).

### Appeler un partenaire du team

Vous aimeriez rapidement contacter un partenaire du team.



#### **Appeler un partenaire du team:**

Appuyer sur la touche de champ d'occupation du partenaire de team.

→Le numéro d'appel et, éventuellement, le nom du partenaire du team apparaissent sur l'affichage. Le partenaire du team est appelé.

### Prendre un appel destiné à un partenaire du team

Votre partenaire de team est appelé. La LED de la touche de champ d'occupation clignote. Vous savez que votre partenaire de team n'est pas disponible et désirez prendre la communication.

Vous prenez l'appel en appuyant sur la touche de champ d'occupation. Dès que vous avez pris l'appel, votre partenaire de team est libre.



#### **Prendre un appel destiné à un partenaire du team**

Décrocher le combiné tant que la LED de la touche de champ d'occupation clignote.

→La tonalité de numérotation retentit.



Appuyer sur la touche de champ d'occupation.

→Vous êtes connecté à l'utilisateur qui appelle votre partenaire de team.

## Touches de ligne sur le sélecteur de lignes (uniquement Mitel 6865 SIP)

**Vous apprendrez dans ce paragraphe quelles sont les possibilités que vous offre votre téléphone dès l'instant où votre responsable système vous a attribué la ou les premières touches configurables en tant que touches de ligne SL. Les touches de ligne SL transforment votre téléphone en sélecteur de lignes.**

Une ligne SL est associée à un numéro vers lequel un appel externe ou interne peut être effectué. Un ou généralement plusieurs téléphones peuvent être reliés à cette ligne. Par exemple, dans une agence de voyages, tous les collaborateurs spécialisés dans les voyages en Europe. La touche associée à la ligne SL affiche l'état de la ligne via une LED et vous permet de prendre les appels passés sur celle-ci.

Votre téléphone devient un sélecteur de lignes dès l'instant où votre responsable système a attribué une ligne SL à une touche configurable. En configurant une touche de ligne SL, votre responsable système crée également une ligne personnelle vous permettant de passer des appels personnels.

Les lignes SL sont uniquement disponibles sur la touche de fonction T1-T20 (Mitel 6867 SIP) ou T1-T40 (Mitel 6869 SIP).

## Prendre un appel sur une touche de ligne SL

Vous recevez des appels sur une ou plusieurs touches de ligne SL. La ou les touches de ligne SL clignotent rapidement. Vous souhaitez prendre l'appel sur une touche de ligne SL.

Si vous souhaitez d'abord répondre à un appel sur une autre touche de ligne SL, appuyez sur celle-ci pour prendre l'appel. Si vous décrochez le combiné sans appuyer au préalable sur une touche de ligne SL, la priorité est donnée à l'appel associé à cette touche.



Décrocher le combiné.

→ Priorité est donnée à la communication sur la ligne SL.

**Ou:**

1. Appuyer sur la touche de ligne SL.

→ La ligne SL est sélectionnée.

2. Décrocher le combiné.

→ Communication avec la ligne SL sélectionnée.

## Engager des communications via une touche de ligne SL

Vous aimeriez téléphoner par le biais d'une touche de ligne.

# Téléphoner

Vous pouvez téléphoner via n'importe quelle touche de ligne SL libre. Chaque touche de ligne SL possède son propre numéro d'appel, c'est-à-dire que lorsque vous téléphonez, vous transmettez le numéro d'appel associé à la touche de l'SI active.

Les taxes sont calculées séparément selon les touches de ligne SL.



Entrer un numéro d'appel.



Appuyer sur une touche de ligne SL libre.

→ La LED de la touche de ligne SL s'allume. La ligne SL est occupée.



Décrocher le combiné.

→ Le numéro d'appel est composé.

## Utiliser des fonctions avec OpenCount

**OpenCount est un pack logiciel de gestion des données de communication dans le système de communications. L'application peut être intégrée dans votre système de communications MiVoice Office 400 et permet la saisie, la gestion et l'exploitation de toutes les données de conversation et de communication.**

**Si OpenCount est intégré dans votre système de communications MiVoice Office 400, vous disposez des facilités supplémentaires suivantes sur votre téléphone.**

### Activer la téléphonie PIN

La téléphonie PIN fait partie intégrante d'OpenCount. Les possibilités d'utilisation de la téléphonie PIN dépendent du domaine d'application, par exemple dans le domaine de la santé et de l'hébergement/hôtel.

- Indépendamment du téléphone, vous pouvez effectuer des appels externes taxés. L'usage peut être limité.
- Vous pouvez imputer les taxes et informations d'appel de vos conversations sortantes et entrantes à des projets précis.

Vous devez sauvegarder cette fonction sur le Self Service Portal sur une touche configurable (voir chapitre "Configurer ou effacer l'affectation des touches", page 88).

Vous trouverez d'autres informations à ce sujet dans les modes d'emploi spécifiques au produit OpenCount sur nos sites Internet ([www.mitel.com](http://www.mitel.com)) ou adressez-vous au responsable de votre système.



### Activer/désactiver l' appel PIN

Appuyer sur la touche de fonction pour *Appel PIN / Appel PIN: modifier*.

→ La fonction est activée/désactivée. La LED de la touche de fonction luit/ne luit pas (uniquement Mitel 6865 SIP).

## Régler des fonctions par télécommande

**Vous apprendrez dans ce paragraphe comment modifier les réglages de votre téléphone même si vous n'êtes pas à portée de votre téléphone.**

Vous n'êtes pas à votre station de travail et souhaitez régler des fonctions de votre propre téléphone depuis un autre téléphone.

De nombreuses fonctions de votre téléphone peuvent être activées/désactivées à distance depuis un autre téléphone.

La commande à distance est mise en service par une procédure *\*/#* précise. Il faut ensuite entrer des commandes et des procédures *\*/#*.



### Exécuter une commande à distance depuis le téléphone d'un tiers:

1. Entrer la procédure #06.
2. Entrer le numéro d'appel de votre téléphone.
3. Entrer votre code personnel.
4. Entrer la procédure *\*/#* servant à activer/désactiver la fonction souhaitée.



Décrocher le combiné.

→ Une tonalité de confirmation retentit.



Raccrocher le combiné.

→ La fonction est activée/désactivée.

**Note:** Le PIN par défaut "0000" n'est pas accepté (pour plus d'informations sur le PIN, voir chapitre "Modifier le code personnel", page 78).

# Adapter le téléphone à ses besoins personnels

**Vous apprendrez dans les paragraphes suivants comment adapter les réglages de base du téléphone à vos besoins personnels.**

Configurer l'affichage . . . . .	73
Configurer les propriétés audio . . . . .	74
Configurer les réglages téléphoniques généraux . . . . .	76
Se protéger des appels . . . . .	80
Gérer l'annuaire personnel . . . . .	81
Configurer la messagerie vocale . . . . .	82
Configurer le profil de présence. . . . .	84
Configurer des touches . . . . .	86



## Configurer l'affichage

**Vous apprendrez dans ce paragraphe comment régler les propriétés de l'affichage.**

### Régler l'affichage

Vous trouvez que l'affichage est trop clair ou trop sombre.

Affichage	Description
<a href="#">Contraste</a>	Régler le contraste d'affichage.
<a href="#">Rétro-éclairage</a> (uniquement Mitel 6865 SIP):	Régler le rétro-éclairage.
<ul style="list-style-type: none"><li>• <a href="#">Désactivé</a></li></ul>	Le rétro-éclairage est toujours éteint.
<ul style="list-style-type: none"><li>• <a href="#">Auto</a></li></ul>	Le rétro-éclairage est activé automatiquement lorsque le téléphone est utilisé, respectivement désactivé automatiquement lorsque le téléphone reste un certain temps à l'état de repos



Appuyer sur la touche des options.



Faire défiler jusqu'à [Préférences](#) et appuyer sur la touche de navigation vers la droite.



Faire défiler jusqu'à [Affichage](#) et appuyer sur la touche de navigation vers la droite.



#### **Régler le contraste:**

1. Faire défiler jusqu'à [Régler le contraste](#) et appuyer sur la touche de navigation vers la droite.
2. Régler le contraste désiré avec la touche de navigation horizontale et confirmer avec la touche afficheur [Sélect.](#)



#### **Régler le rétro-éclairage.**

1. Faire défiler jusqu'à [Rétro-éclairage](#) et appuyer sur la touche de navigation vers la droite.
2. Choisir le réglage désiré et le confirmer avec la touche de navigation vers la droite.

## Configurer les propriétés audio

**Vous apprendrez dans ce paragraphe comment régler les propriétés audio de votre téléphone.**

### Régler le volume

Vous aimeriez modifier le volume de la sonnerie d'appel ou le volume d'écoute pendant une communication.

**Niveau sonore d'appel** : vous pouvez adapter le niveau sonore des appels en état de repos ou lorsque la sonnerie retentit. Gardez la touche Moins fort enfoncée pour couper complètement la sonnerie.

**Volume d'écoute** : vous devez régler séparément le volume d'écoute du combiné et du haut-parleur. Le nouveau volume d'écoute est conservé même après la fin de la communication.

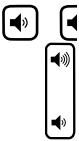

**Régler le volume (à l'état de repos, durant la phase de sonnerie/communication):**

Moins fort : Appuyer sur la touche .

Plus fort : Appuyer sur la touche .

### Régler les propriétés de sonnerie

Vous aimeriez changer la manière de sonner de votre téléphone.

Les réglages suivants sont à votre disposition:

Tonalités	Description
<i>Sonnerie</i>	
• <i>Sonnerie 1...15</i>	Sélection des mélodies de sonnerie disponibles.
• <i>Silence</i>	Si vous ne voulez pas être dérangé pendant un certain temps, vous pouvez faire en sorte que votre téléphone ne sonne plus.
<i>Sélect. tonalité</i>	Réglages des tonalités d'appel spécifiques au pays. Ce menu est mis en place par le responsable de votre système.



## Régler le signal de sonnerie:

Appuyer sur la touche des options.



Faire défiler jusqu'à [Préférences](#) et appuyer sur la touche de navigation vers la droite.



Faire défiler jusqu'à [Tonalités](#) et appuyer sur la touche de navigation vers la droite.



1. Faire défiler jusqu'à [Sonnerie](#) et appuyer sur la touche de navigation vers la droite.
2. Choisir le réglage désiré et le confirmer avec la touche afficheur [Définir](#).

**Note:** Une liste des mélodies d'alarme est disponible pour diffusion: [Menu](#) > [Mélodies d'alarme](#) > [Test](#).

## Régler les propriétés audio

Votre téléphone vous permet de téléphoner ou de prendre des appels avec le combiné, le casque ou via le dispositif mains libres. Les réglages audio permettent l'utilisation des diverses combinaisons de ces trois mode de fonctionnement afin d'obtenir un maximum de flexibilité en exploitation téléphonique. Vous pouvez choisir entre les options suivantes:

Réglages audio	Description
<a href="#">Mode audio</a> <sup>1)</sup> :	Possibilités de réglage
• <a href="#">Haut-parleur</a>	La communication est établie via le casque. La DEL de la touche de haut-parleur clignote lentement.
• <a href="#">Casque</a>	La communication est établie via le dispositif mains libres. La DEL de la touche de haut-parleur luit. Actionnez la touche mains libres pour commuter sur le casque.
• <a href="#">HParleur/Casque</a>	La communication est établie via le dispositif mains libres. La DEL de la touche de haut-parleur luit. Actionnez la touche mains libres pour commuter sur le casque.
• <a href="#">Casque/M libres</a>	La communication est établie via le casque. La DEL de la touche de haut-parleur luit. Actionnez la touche mains libres pour commuter en mode mains libres.

# Adapter le téléphone à ses besoins personnels

Réglages audio	Description
<a href="#">Vol micro/casque</a>	Régler le volume du microphone du casque.
<a href="#">DHSG</a>	Activer/désactiver DHSG. Téléphoner avec un casque sans fil au standard DHSG permet d'établir ou de libérer une communication depuis le casque. Demandez à votre revendeur quels casques sont spécialement conçus pour ce téléphone. Déconnectez toujours le téléphone de l'alimentation avant de raccorder un casque au standard DHSG.

1) Toutes les possibilités de réglage du casque ne sont valables que pour l'Mitel 6865 SIP.

**Note:** C'est au chapitre "Téléphoner avec un casque (seulement Mitel 6865 SIP)", page 26 que vous apprendrez comment téléphoner avec le casque.



Appuyer sur la touche des options.



Faire défiler jusqu'à [Préférences](#) et appuyer sur la touche de navigation vers la droite.



Aller jusqu'à [Régl. audio](#) et appuyer sur la touche de navigation vers la droite.



### Régler le mode audio:

1. Aller jusqu'à [Mode audio](#) et appuyer sur la touche de navigation vers la droite.
2. Choisir le réglage désiré et le confirmer avec la touche afficheur [Définir](#).



### Régler le volume du casque: (uniquement Mitel 6865 SIP):

1. Aller jusqu'à [Vol. micro/casque](#) et appuyer sur la touche de navigation vers la droite.
2. Choisir le réglage désiré et le confirmer avec la touche afficheur [Définir](#).

## Configurer les réglages téléphoniques généraux

**Vous apprendrez dans ce paragraphe comment procéder à d'autres réglages sur votre téléphone.**

## Sélectionner la langue

Vous aimeriez choisir une autre langue d'utilisateur pour votre affichage.

Pour que la langue de l'utilisateur locale comme la langue de l'utilisateur du système de communications MiVoice Office 400 soient changées, configurez les réglages de la langue de votre téléphone via le Self Service Portal. Vous trouverez plus d'information sur Self Service Portal dans le chapitre "[MiVoice Office 400 Self Service Portal](#)", page 8.

La sélection de la langue est limitée à cinq langues. Si la langue que vous désirez n'est pas disponible, votre responsable système peut charger d'autres modules de langues. L'anglais est la langue par défaut et contenue dans chaque module de langues.

## Sélectionner l'heure et la date





Les réglages pour l'heure et la date sont effectués par le responsable de votre système. C'est pourquoi le chapitre suivant s'adresse aux responsables système/installateurs qui règlent pour vous l'heure et la date.

En tant que responsable système/installateur, vous pouvez procéder aux réglages de l'heure et de la date globalement pour tous les téléphones Mitel SIP du système de communications MiVoice Office 400. Si aucun serveur horaire NTP n'est enregistré dans le système de communications, vous pouvez aussi procéder à ces réglages via le téléphone. Les réglages suivants sont à votre disposition:

Paramètre	Description
<i>Format heure</i>	Format 12 ou 24 heures
<i>Heure d'été</i>	Liste des formats d'heure d'été disponibles.
<i>Format date</i>	Liste des zones horaires disponibles dans le monde.
<i>Fuseau horaire</i>	Liste des zones horaires disponibles dans le monde.
<i>Serveur horaire 1-3</i>	Menu de réglage de l'adresse IP ou du nom de domaine du serveur horaire. Si un serveur horaire valide est configuré, le téléphone synchronise l'heure affichée avec le serveur de configuration spécifié. Le téléphone adopte l'heure du serveur horaire 1. Si celui-ci n'est pas configuré ou pas accessible, il interroge d'abord le serveur horaire 2, puis le serveur horaire 3.

# Adapter le téléphone à ses besoins personnels



-  Appuyer sur la touche des options.
-  Faire défiler jusqu'à [Préférences](#) et appuyer sur la touche de navigation vers la droite.
-  Aller jusqu'à [Heure/date](#) et appuyer sur la touche de navigation vers la droite.
-  Faire défiler jusqu'au réglage désiré et appuyer sur la touche de navigation vers la droite.
-  Choisir le réglage désiré et le confirmer avec la touche afficheur [Définir](#).

## Utiliser Live Dialpad (Clavier interactif)

Activer/désactiver le clavier interactif Cette fonction locale n'est pas prise en charge par le système de communications MiVoice Office 400.

## Numérotation directe, utiliser

Menu de configuration des touches numéros directs. Cette fonction locale n'est pas prise en charge par le système de communications MiVoice Office 400.

## Modifier le code personnel

Vous voulez modifier le code PIN qui vous permet de verrouiller/déverrouiller votre téléphone et ainsi pouvoir protéger vos réglages téléphoniques (plus d'informations sur le blocage/déblocage de votre téléphone au chapitre "[Verrouillage/Déverrouillage de votre téléphone](#)").

La combinaison de chiffres par défaut est "0000". Vous pouvez choisir comme nouveau code PIN une combinaison quelconque de 2 à 8 chiffres. Vous modifiez le code personnel de votre téléphone via Self Service Portal. Vous trouverez plus d'information sur Self Service Portal dans le chapitre "[MiVoice Office 400 Self Service Portal](#)", page 8.

- Notes:**
- Le PIN, que vous avez modifié localement sur votre téléphone, ne peut ni être affiché, ni écrasé sur le Self Service Portal.
  - Dès que vous modifiez votre PIN personnel sur le Self Service Portal, ce code personnel est valable pour tous vos téléphones dans le concept d'utilisateur One Number (voir chapitre "Concept d'utilisateur One Number", page 7).

## Entrer le texte de l'affichage à l'état de repos

Vous voulez modifier le texte que votre téléphone affiche à l'état de repos.

Vous configurez le texte qui apparaît sur l'affichage de votre téléphone à l'état de repos via l'Self Service Portal. Vous trouverez plus d'information sur Self Service Portal dans le chapitre "MiVoice Office 400 Self Service Portal", page 8.

## Réglages IP locaux

Les données spécifiques de votre téléphone, telles que l'adresse IP ou l'espace de stockage, sont conservées dans le menu de la touche des options *Menu > Information*. L'entrée de ces données est protégée par mot de passe et ne peut donc être effectuée que par le responsable de votre système. Vous avez toutefois la possibilité de consulter ces données.



### **Appeler le statut du téléphone:**

Appuyer sur la touche des options.



Aller jusqu'à *État tél.* et appuyer sur la touche de navigation vers la droite.  
→ Les réglages s'affichent.



### **Appeler le menu système:**

Appuyer sur la touche de fonction pour *Menu*.



Aller jusqu'à *Information* et appuyer sur la touche de navigation vers la droite.  
→ Les réglages s'affichent.

### Redémarrer le téléphone

Vous aimeriez redémarrer votre téléphone. Vous devez redémarrer votre téléphone après les actions suivantes:

- charger un nouveau module de langues ou actualiser la langue choisie.
- charger un nouveau logiciel de téléphone.
- confirmer de nouveaux paramètres.



Appuyer sur la touche des options.



1. Aller jusqu'à [Redémarrer téléphone](#) et appuyer sur la touche de navigation vers la droite.

2. Confirmer par *Oui* la question de sécurité.

→Le téléphone est redémarré.

### Se protéger des appels

**La fonction de protection vous permet de vous protéger, via le guidage par menus ou à l'aide de facilités, contre le fait que d'autres utilisateurs vous appliquent des facilités téléphoniques.**

#### Activer la protection contre les types d'appel

Vous souhaitez vous protéger contre certains types d'appel. Vous pouvez vous protéger des types d'appel suivants :

- Signal d'appel
- Mise en ligne
- Renvoi d'appel
- Communication d'interphone
- Fast Take
- Commande à distance

Vous configurez la protection contre ces types d'appel via le Self Service Portal. Vous trouverez plus d'information sur Self Service Portal dans le chapitre "[MiVoice Office 400 Self Service Portal](#)", page 8.



## Gérer l'annuaire personnel

**Vous trouverez dans ce paragraphe des informations importantes à propos de vos annuaires.**

### Sélection

Lorsque votre téléphone est raccordé via à un système de communications MiVoice Office 400, vous avez le choix entre les annuaires suivants:

#### **Annuaire système :**

L'annuaire système contient les contacts de l'utilisateur relié au système de communications MiVoice Office 400 et vos contacts privés auxquels vous seul pouvez accéder. Il est intégré au système de communications MiVoice Office 400 par le responsable de votre système.

A l'aide la numérotation rapide et de la numérotation par le nom de l'annuaire système, vous pouvez chercher et appeler un contact aussi bien du système de communications MiVoice Office 400 que de votre annuaire personnel.

#### **Annuaire local :**

Outre l'annuaire système, votre téléphone dispose aussi d'un annuaire local. Vous l'enregistrez sur une touche de fonction.

L'annuaire local n'est pas pris en charge par le système de communications MiVoice Office 400. En d'autres termes, les contacts que vous conservez dans cet annuaire local ne sont disponibles que sur votre téléphone Mitel SIP. La fonction de recherche de l'annuaire système (numérotation rapide et numérotation par le nom) ne recherche pas dans l'annuaire local.

#### **Contacts privés:**

Nous vous recommandons d'utiliser les produits suivants pour gérer vos contacts privés:

- Self Service Portal (voir chapitre "[MiVoice Office 400 Self Service Portal](#)", page 8).
- Mitel OfficeSuite
- Des répertoires externes comme p. ex. Microsoft Exchange (à condition que votre système de communications MiVoice Office 400 soit synchronisé avec des répertoires externes).

**Notes:** Le chapitre "[Numéroter depuis un annuaire \(recherche dans le répertoire\)](#)", page 27 vous renseigne sur la manière d'utiliser des annuaires pour la recherche.

# Configurer la messagerie vocale

**Vous apprendrez dans ce paragraphe comment configurer votre messagerie vocale.**

## Gérer le message d'accueil personnel de la messagerie vocale

Selon la configuration du système, vous avez la possibilité d'enregistrer jusqu'à 3 messages d'accueil différents (par ex. en cas d'absence ou de vacances). Donnez à chaque message d'accueil le nom qui lui correspond. Selon la configuration du système, l'appelant peut laisser ou non un message (voir Mode).

Si aucun message d'accueil personnel n'est actif ou disponible, le message d'accueil global est automatiquement activé, pour autant qu'il ait été enregistré. Vous trouverez de plus amples informations sur la messagerie vocale auprès du responsable de votre système ou dans le mode d'emploi User Guide Voice Mail Systems sur l'[Mitel DocFinder](#).

Les options suivantes sont à votre disposition pour la suite du traitement des messages d'accueil de la messagerie vocale:

Menu	Description
<a href="#">REC</a>	Enregistrer le message d'accueil.
<a href="#">Sélectionner</a>	Activer le message d'accueil.
<a href="#">Modifier</a>	Renommer le message d'accueil.
<a href="#">Mode :</a>	Sélection du mode:
	<ul style="list-style-type: none"><li>• <a href="#">Répondeur enregistreur</a> L'appelant peut laisser un message.</li><li>• <a href="#">Répondeur simple</a> L'appelant ne peut laisser aucun message.</li></ul>
<a href="#">Écouter</a>	Reproduire le message d'accueil.

L'utilisation des réglages de la messagerie vocale est disponible via le menu Système, une touche de fonction (voir chapitre "[Configurer des touches](#)", page 86), ou le Self Service Portal (voir chapitre "[MiVoice Office 400 Self Service Portal](#)", page 8).



Appuyer sur la touche de fonction pour *Menu*.



Aller jusqu'à *Messagerie vocale* et appuyer sur la touche afficheur *Entrer*.



Sélectionner une entrée quelconque et appuyer sur la touche afficheur *Exécuter*.



Aller jusqu'à *Paramètres* et appuyer sur la touche afficheur *Exécuter*.



### **Renommer le message d'accueil de la messagerie vocale:**

1. Sélectionner le message d'accueil souhaité et appuyer sur la touche afficheur *Exécuter*.
2. Appuyer sur la touche afficheur *Modifier* > *Exécuter*.
3. Entrer le nom et le confirmer avec la touche afficheur *Entrer*.



### **Enregistrer le message d'accueil de la messagerie vocale:**

1. Sélectionner le message d'accueil souhaité et appuyer sur la touche afficheur *Exécuter*.
2. Appuyer sur la touche afficheur *Enregistrer* > *Exécuter*.
3. Décrocher le combiné et déclamer le texte de votre message d'accueil personnel.
4. Arrêter l'enregistrement avec la touche afficheur *Terminer*.



### **Diffuser le message d'accueil de la messagerie vocale:**

1. Sélectionner le message d'accueil souhaité et appuyer sur la touche afficheur *Exécuter*.
2. Appuyer sur la touche afficheur *Diffuser* > *Exécuter*.
3. Vous pouvez contrôler le texte du messages d'accueil et, au besoin, l'enregistrer une nouvelle fois.



### **Sélectionner le mode:**

1. Sélectionner le message d'accueil souhaité et appuyer sur la touche afficheur *Exécuter*.
2. Appuyer sur la touche afficheur *Mode* > *Exécuter*.
3. Choisir le mode désiré et le confirmer avec la touche afficheur *Exécuter*.



### **Activer le message d'accueil de la messagerie vocale:**

1. Sélectionner le message d'accueil souhaité et appuyer sur la touche afficheur *Exécuter*.
2. Confirmer avec la touche afficheur *Sélectionner* > *Exécuter*.

# Configurer le profil de présence

Vous voulez piloter vos appels entrants individuels selon votre statut de présence actuel (voir chapitre "Organiser les absences au poste de travail", page 60).

Vous disposez de 5 profils de présence avec lesquels vous pouvez piloter votre état de présence : *Disponible*, *Absent*, *En réunion*, *Occupé*, *Non disponible*. Les profils de présence contiennent des commandes d'action qui sont exécutées lors de l'activation de l'état de présence. Il peut s'agir d'un renvoi d'appel vers la messagerie vocale ou vers un autre utilisateur et/ou d'un acheminement d'appel personnel prédéfini.

Vous pouvez procéder aux réglages suivants pour chacun de ces profils de présence:

Menu	Description
<i>Description</i>	Entrez le texte qui sera affiché aux autres utilisateurs comme informations détaillées de votre état de présence (p.ex. : « en réunion jusqu'à 16:00 heures. »). Vous pouvez aussi laisser vide ce champ de saisie.
<i>Heure/Date</i>	Enter l'heure et/ou la date de votre absence: Ces informations seront diffusées à votre appelant pour autant que vous ayez choisi le réglage <i>Message d'absence</i> pour le renvoi d'appel vers la messagerie vocale. Vous pouvez aussi laisser vide ce champ de saisie.
<i>Acheminement d'appel personnel:</i>	Déterminer les téléphones sur lesquels un appel devra être signalé (voir chapitre " <u>Activer acheminement d'appel personnel</u> ", page 48).
<ul style="list-style-type: none"><li>• <i>Conserver les réglages</i></li><li>• <i>Acheminement des appels ID &lt;1...5&gt;</i></li></ul>	<p>Un appel est acheminé conformément à vos réglages existants.</p> <p>Numéro de votre acheminement d'appel personnel.</p>
<i>Renvoi d'appel:</i>	Déterminer les téléphones sur lesquels un appel devra être signalé (voir chapitre " <u>Activer acheminement d'appel personnel</u> ", page 48).
<ul style="list-style-type: none"><li>• <i>Conserver les réglages</i></li><li>• <i>Pas de renvoi</i></li></ul>	<p>Un appel est acheminé conformément à vos réglages existants.</p> <p>Un renvoi d'appel éventuellement configuré est effacé.</p>

## Adapter le téléphone à ses besoins personnels

Menu	Description
	<p><b>Note:</b> Dans le Self Service Portal, vous pouvez définir si vous souhaitez la même ou respectivement une autre destination de renvoi pour des appels internes ou externes. Le numéro d'appel de la destination de renvoi d'appel externe est toujours indiqué sur l'affichage, sauf la destination externe de renvoi est <i>Aucun renvoi d'appel</i>.</p>
• <i>Utilisateur</i>	Un appel est acheminé vers la destination de renvoi définie.
• <i>Messagerie vocale</i>	Un appel est acheminé vers la messagerie vocale. Le message d'accueil à diffuser peut être configuré avec le message d'accueil MV.
<i>Message d'accueil de messagerie vocale :</i>	Activez votre message d'accueil désiré.
• <i>Conserver les réglages</i>	C'est votre message d'accueil actuellement réglé qui est utilisé.
• <i>Message d'absence</i>	Votre appelant entend une information d'absence (ainsi que la date et l'heure si cela est configuré ainsi dans le profil de présence activé). Ce réglage n'existe pas dans le profil de présence <i>Disponible</i> . Vous trouverez plus d'information sur le sujet au chapitre " <u>Information d'absence</u> ", page 61.
• <i>Message d'accueil standard</i>	Le message d'accueil global est diffusé à votre appelant.
• <i>Message d'accueil personnel</i>	<ul style="list-style-type: none"><li>• Si vous avez donné un autre nom à votre message d'accueil personnel, c'est ce nom qui sera affiché ici. Un des messages d'accueil personnel sera diffusé à votre appelant.</li><li>• La date et l'heure ne sont jamais diffusées avec le message d'accueil global et les messages d'accueil personnels.</li></ul>

L'utilisation des réglages de la présence est disponible via le menu Système, une touche de fonction (voir chapitre "Configurer des touches", page 86), ou le Self Service Portal (voir chapitre "MiVoice Office 400 Self Service Portal", page 8).

# Adapter le téléphone à ses besoins personnels



Appuyer sur la touche de fonction pour *Menu*.



Aller jusqu'à *Présence* et appuyer sur la touche afficheur *Exécuter*.



## Modifier le profil de présence:

1. Sélectionner le profil de présence souhaité et appuyer sur la touche afficheur *Exécuter*.
2. Appuyer sur la touche afficheur *Modifier* > *Exécuter*.
3. Sélectionner le réglage souhaité et appuyer sur la touche afficheur *Exécuter*.
4. Entrer les modifications et confirmer chacune d'elles avec la touche afficheur *Exécuter*.

## Configurer des touches

**Vous apprendrez dans ce paragraphe comment enregistrer des numéros d'appel, des fonctions et des champs d'occupation sur une touche.**

### Touches disponibles

Vous pouvez affecter les touches configurables de votre téléphone à un type donné d'action, de manière à pouvoir exécuter une action par une simple pression de touche. Le choix suivant est à votre disposition:

Type d'action	Désignation	Description
<i>Numéro d'appel</i>	Touche de numéro	Attribuer la touche au numéro d'appel et au nom
<i>Fonction</i>	Touche de fonction	Attribuer la touche à une fonction pour exécuter ou pour activer/désactiver cette dernière.
<i>Champ d'occupation</i> <sup>1)</sup>	Touche de Team <sup>2)</sup>	Attribuer la touche au numéro d'appel de votre partenaire de Team.

# Adapter le téléphone à ses besoins personnels

Type d'action	Désignation	Description
<i>Ligne SL</i>	Touche de ligne	<p>Une touche de ligne est associée à un numéro d'appel vers lequel un appel externe ou interne peut être effectué. Un ou généralement plusieurs téléphones peuvent être reliés à cette ligne. Votre téléphone devient un sélecteur de lignes dès l'instant où votre responsable système a attribué les premières touches configurables en tant que ligne SL. Définissez les réglages personnels de la ligne SL dans Self Service Portal. Les lignes SL sont uniquement disponibles sur la touche de fonction T1-T20 (Mitel 6867 SIP) ou T1-T40 (Mitel 6869 SIP). Vous trouverez plus d'informations sur les touches de ligne SL au chapitre <u>"Touches de ligne sur le sélecteur de lignes (uniquement Mitel 6865 SIP)", page 68.</u></p>
<i>Commutation</i>	Téléphone en tant que poste opérateur	<p>Un téléphone en tant que poste opérateur possède une touche de ligne avec un numéro d'appel vers lequel les appels externes et les appels internes sont dirigés. Votre téléphone devient un téléphone en tant que poste opérateur dès l'instant où votre responsable système a configuré la première touche de ligne dessus. Définissez les réglages personnels du téléphone en tant que poste opérateur dans Self Service Portal. Les lignes de téléphone en tant que poste opérateur sont uniquement disponibles sur la touche de fonction T1-T20 (Mitel 6867 SIP) ou T1-T40 (Mitel 6869 SIP). Vous trouverez plus d'informations sur les touches de ligne SL au chapitre <u>"Touches de ligne sur le sélecteur de lignes (uniquement Mitel 6865 SIP)", page 68.</u></p>

## Adapter le téléphone à ses besoins personnels

Type d'action	Désignation	Description
<i>Ligne personnelle</i>	Touche d'appel personnel	Ligne personnelle des sélecteurs de lignes et des téléphones en tant que postes opérateurs sur laquelle des appels personnels peuvent être passés. La ligne personnelle est automatiquement définie dès que votre responsable système a attribué une touche sur votre téléphone en tant que ligne SL ou commutation.

**Note:** Votre téléphone peut être soit un sélecteur de lignes, soit un téléphone en tant que poste opérateur.

1) seulement Mitel 6865 SIP

2) Vous pouvez configurer des propriétés audio d'un champ d'occupation sur le Self Service Portal (voir chapitre "[MiVoice Office 400 Self Service Portal](#)", page 8).

## Configurer ou effacer l'affectation des touches

Vous souhaitez affecter une touche configurable à un numéro d'appel, à une fonction ou à un champ d'occupation ou effacer de nouveau l'affectation de touche.

La configuration d'une touche doit être effectuée soit par votre responsable système, soit par vous-même sur le Self Service Portal (voir chapitre "[MiVoice Office 400 Self Service Portal](#)", page 8). Une vue d'ensemble des fonctions disponibles se trouve au chapitre "[Vue d'ensemble des fonctions disponibles](#)", page 54.

**Note:** Une touche, que vous avez configurée localement sur votre téléphone, ne peut ni être affichée, ni écrasée sur le Self Service Portal.



### Utiliser des touches avec affectation de touches

Vous pouvez utiliser comme suit une touche avec affectation de touche:



**Appeler un numéro d'appel avec une touche de numéro:**

Appuyer sur la touche pour <numéro d'appel>.

→ Le contact de ce numéro d'appel est appelé.



**Activer/désactiver une fonction:**

Appuyer sur la touche de fonction pour <Fonction>.

→ La fonction est activée/désactivée. La LED de la touche de fonction luit/ne luit pas (uniquement Mitel 6865 SIP).



**Appeler le numéro d'appel d'une touche de champ d'occupation :**

Appuyer sur la touche de fonction pour <champ d'occupation>.

→ Le numéro d'appel de la touche de champ d'occupation est composé.

# Informations de produit et de sécurité

**Vous trouverez ici les informations de produit et de sécurité. Vous trouvez par ailleurs des informations sur la sécurité et la protection des données ainsi que des indications juridiques. Veuillez lire attentivement ces informations de produit et de sécurité.**

Indications de sécurité . . . . .	91
Informations sur le produit . . . . .	91
Protection des données . . . . .	93
Limited Warranty (Australia only) . . . . .	93

## Indications de sécurité

Vous trouverez les indications de sécurité au chapitre "Indications de sécurité", page 3.

## Informations sur le produit

### Fonction et but d'utilisation

Ce produit fait partie de la solution de communication MiVoice Office 400.

L'MiVoice Office 400 est une solution de communication ouverte, modulaire et complète pour le domaine des affaires, comprenant plusieurs serveurs de communication de puissance et capacité d'extension différentes, ainsi qu'un riche portefeuille de téléphones et une multitude d'extensions. Cette dernière comporte notamment un serveur d'applications pour communications unifiées et services multimédia, un contrôleur FMC (Fixed Mobile Conversion) pour l'intégration de téléphones mobiles, une interface ouverte pour développeurs d'applications ainsi qu'une multitude de cartes d'extension et de modules.

La solution de communication business, avec tous ses éléments, a été conçue pour couvrir tous les besoins de communication des entreprises et des organisations avec une grande convivialité d'utilisation et de maintenance. Les divers produits et éléments sont adaptés entre eux et ne doivent pas être utilisés à d'autres fins, ni remplacés par des produits ou éléments de tiers (sauf s'il s'agit d'intégrer aux interfaces certifiées à cet effet d'autres réseaux, applications et téléphones autorisés).

### Informations pour l'utilisateur

Portail de documents : [www.mitel.com/docfinder](http://www.mitel.com/docfinder)

© Les informations, graphiques et plans contenus dans les informations d'utilisateur sont soumis au droit d'auteur et ne doivent pas être reproduits, présentés ou modifiés sans l'accord écrit d'Mitel Schweiz AG.

Votre produit vous a été livré avec un mode d'emploi succinct contenant des indications de sécurité et, selon les circonstances, d'autres informations spécifiques au produit. Ceux-ci, ainsi que tous les autres documents d'utilisateur sont disponibles pour téléchargement sur le [Mitel DocFinder](http://www.mitel.com/docfinder) sous forme de documents séparés ou de sets de documentation. Il est de

votre responsabilité de vous maintenir constamment informé de l'étendue des fonctions, de la desserte et de l'emploi dans les règles de votre produit.

- Vérifiez que vous disposez de tous les documents utilisateur pour utiliser votre produit de manière efficace et adéquate.
- Contrôlez si les versions des documents d'utilisateur correspondent à l'état logiciel des produits MiVoice Office 400 utilisés et si vous disposez des dernières éditions.
- Lisez d'abord les informations d'utilisateur avant de mettre votre produit en service.
- Conservez ces informations à un endroit bien accessible et consultez-les si vous avez des doutes sur l'utilisation de votre produit.
- Ne remettez votre produit à des tiers que conjointement aux informations d'utilisateur.

## Marques déposée

Mitel® est une marque déposée de Mitel Networks Corporation.

Toutes les autres noms de marques, noms de produits et logos sont des marques ou des marques déposées de leurs propriétaires respectifs

Les noms de logiciel et de matériel cités dans cette documentation sont des marques déposées et sont soumis aux dispositions légales en vigueur.

## Exclusion de la responsabilité

Cette exclusion de la responsabilité ne vaut pas pour l'Australie. Vous trouverez davantage d'information concernant la garantie limitée en Australie au chapitre "Limited Warranty (Australia only)", page 93.

Tous les éléments et composants de la solution de communication MiVoice Office 400 sont fabriqués en appliquant les directives de qualité ISO 9001. Les informations d'utilisation correspondantes ont été élaborés avec le plus grand soin. Les fonctions des produits MiVoice Office 400 ont été soumises à des tests poussés d'homologation et approuvées. Il n'est toutefois pas possible d'exclure complètement les défauts. Le constructeur ne peut être tenu pour responsable d'éventuels dommages directs ou indirects, consécutifs à une erreur de maniement, à un usage inapproprié ou à un quelconque comportement incorrect. Il est fait référence aux

risques possibles aux emplacements correspondants des informations d'utilisateur. La responsabilité pour manque à gagner est exclue dans tous les cas.

### A propos d'Mitel

Mitel® (Nasdaq:MITL) (TSX:MNW) est un leader mondial dans le secteur de la communication d'entreprise, qui allie employés, partenaires et clients avec sa technologie - n'importe où, n'importe quand et avec n'importe quel terminal, peu importe la taille de l'entreprise Mitel offre à ses clients une sélection maximale avec l'un des plus larges portefeuilles du secteur et un accès direct au Cloud. Avec un chiffre d'affaires annuel combiné supérieur à 1 milliard de dollarsUS, 60 millions de clients dans le monde entier et une position de leader sur le marché en Europe de l'Ouest, Mitel est à la pointe du secteur de la communication d'entreprise. Plus d'informations sur [www.mitel.com](http://www.mitel.com).

## Protection des données

### Protection contre l'écoute et l'enregistrement

La solution de communication MiVoice Office 400 contient des fonctions qui permettent l'écoute ou l'enregistrement de conversations sans que les interlocuteurs ne s'en rendent compte. Veuillez noter que ces fonctions ne peuvent être mises en œuvre qu'en conformité avec les dispositions nationales de protection des données.

## Limited Warranty (Australia only)

**The following limited warranty agreement is valid for Australia only.**

The benefits under the Mitel Limited Warranty below are in addition to other rights and remedies to which you may be entitled under a law in relation to the products.

In addition to all rights and remedies to which you may be entitled under the Competition and Consumer Act 2010 (Commonwealth) and any other relevant legislation, Mitel warrants this product against defects and malfunctions in accordance with Mitel's authorized, written functional specification relating to such products during a one (1) year period from the date of original purchase ("Warranty Period"). If there is a defect or malfunction,

Mitel shall, at its option, and as the exclusive remedy under this limited warranty, either repair or replace the product at no charge, if returned within the warranty period.

### Repair Notice

To the extent that the product contains user-generated data, you should be aware that repair of the goods may result in loss of the data. Goods presented for repair may be replaced by refurbished goods of the same type rather than being repaired. Refurbished parts may be used to repair the goods. If it is necessary to replace the product under this limited warranty, it may be replaced with a refurbished product of the same design and colour.

If it should become necessary to repair or replace a defective or malfunctioning product under this warranty, the provisions of this warranty shall apply to the repaired or replaced product until the expiration of ninety (90) days from the date of pick up, or the date of shipment to you, of the repaired or replacement product, or until the end of the original warranty period, whichever is later. Proof of the original purchase date is to be provided with all products returned for warranty repairs.

### Exclusions

Mitel does not warrant its products to be compatible with the equipment of any particular telephone company. This warranty does not extend to damage to products resulting from improper installation or operation, alteration, accident, neglect, abuse, misuse, fire or natural causes such as storms or floods, after the product is in your possession. Mitel will not accept liability for any damages and/or long distance charges, which result from unauthorized and/or unlawful use.

To the extent permitted by law, Mitel shall not be liable for any incidental damages, including, but not limited to, loss, damage or expense directly or indirectly arising from your use of or inability to use this product, either separately or in combination with other equipment. This paragraph, however, is not intended to have the effect of excluding, restricting or modifying the application of all or any of the provisions of Part 5-4 of Schedule 2 to the Competition and Consumer Act 2010 (the ACL), the exercise of a right conferred by such a provision or any liability of Mitel in relation to a failure to comply with a guarantee that applies under Division 1 of Part 3-2 of the ACL to a supply of goods or services.

This express warranty sets forth the entire liability and obligations of Mitel with respect to breach of this express warranty and is in lieu of all other express or implied warranties other than those conferred by a law whose application cannot be excluded, restricted or modified. Our goods come with guarantees that cannot be excluded under the Australian Consumer Law. You are entitled to a replacement or refund for a major failure and for compensation for any other reasonably foreseeable loss or damage. You are also entitled to have the goods repaired or replaced if the goods fail to be of acceptable quality and the failure does not amount to a major failure.

### Warranty Repair Services

Procedure: Should the product fail during the warranty period and you wish to make a claim under this express warranty, please contact the Mitel authorized reseller who sold you this product (details as per the invoice) and present proof of purchase. You will be responsible for shipping charges, if any.

Limitation of liability for products not of a kind ordinarily acquired for personal, domestic or household use or consumption (e.g. goods/services ordinarily supplied for business-use).

#### Limitation of liability

- 1.1 To the extent permitted by law and subject to clause 1.2 below, the liability of Mitel to you for any non-compliance with a statutory guarantee or loss or damage arising out of or in connection with the supply of goods or services (whether for tort (including negligence), statute, custom, law or on any other basis) is limited to:
  - a) in the case of services:
    - i) the resupply of the services; or
    - ii) the payment of the cost of resupply; and
  - b) in the case of goods:
    - i) the replacement of the goods or the supply of equivalent goods; or
    - ii) the repair of the goods; or
    - iii) the payment of the cost of replacing the goods or of acquiring equivalent goods; or
    - iv) the payment of the cost of having the goods repaired.
- 1.2 Clause 1.1 is not intended to have the effect of excluding, restricting or modifying:
  - a) the application of all or any of the provisions of Part 5-4 of Schedule 2 to the Competition and Consumer Act 2010 (the ACL); or

# Informations de produit et de sécurité

## Limitation of liability

- b) the exercise of a right conferred by such a provision; or
- c) any liability of Mitel in relation to a failure to comply with a guarantee that applies under Division 1 of Part 3-2 of the ACL to a supply of goods or services.

## After Warranty Service

Mitel offers ongoing repair and support for this product. If you are not otherwise entitled to a remedy for a failure to comply with a guarantee that cannot be excluded under the Australian Consumer Law, this service provides repair or replacement of your Mitel product, at Mitel's option, for a fixed charge. You are responsible for all shipping charges. For further information and shipping instructions contact:

### Manufacturer:

Mitel South Pacific Pty Ltd ("Mitel")  
Level 1, 219 Castlereagh Street  
Sydney, NSW2000, Australia  
Phone: +61 2 9023 9500

### Note:

Repairs to this product may be made only by the manufacturer and its authorized agents, or by others who are legally authorized. Unauthorized repair will void this express warranty.



# Indice

## A

Accessoires <i>voir</i> : Indications de sécurité . . .	3
Acheminement des appels, activer . . . . .	48
Acquitter appel d'échéance:	
– ordre permanent . . . . .	51
– ordre unique . . . . .	51
Affectation des touches de fonction (réglage par défaut) . . . . .	17
Alimentation <i>voir</i> : Indications de sécurité . . .	3
Annuaire:	
– externe . . . . .	27
– local . . . . .	81
– système . . . . .	81
Appel silencieux, activer . . . . .	44
Appel:	
– intercepter sa propre communication . . . . .	40
– prendre . . . . .	24
– prendre appel pour partenaire du team 68 . . . . .	32

## B

But d'utilisation . . . . .	91
-----------------------------	----

## C

Casque:	
– Mode . . . . .	75
– utiliser . . . . .	26
Champ d'occupation . . . . .	67
Clavier alphanumérique . . . . .	17
Clavier interactif <i>voir</i> : Live Dialpad . . . . .	78
CLIR <i>voir</i> : Masquer le numéro . . . . .	34
Code personnel, modifier . . . . .	78
Commande à distance . . . . .	71
Communication d'interphone:	
– recevoir . . . . .	42

Communication d'interphone:	
– avec un groupe . . . . .	41
Communication:	
– engager . . . . .	26
– enregistrer . . . . .	43
– quitter . . . . .	24
– refuser . . . . .	24
– tenir . . . . .	24
Concept d'utilisateur One Number . . . . .	7
Conditions environnantes <i>voir</i> :	
Indications de sécurité . . . . .	3
Connecter <i>voir</i> : Transfert d'une communication . . . . .	38
Connecteurs . . . . .	10
Connexions <i>voir</i> : Indications de sécurité . . .	3
Contrôle des coûts <i>voir</i> : Indications de sécurité . . . . .	3

## D

Date, régler . . . . .	77
Débloquer un téléphone . . . . .	31
Déverrouillage du téléphone . . . . .	50
Dialpad <i>voir</i> : Live Dialpad . . . . .	78
Double-appel pendant la communication . . . . .	35

## E

Écoute amplifiée . . . . .	24
Écoute <i>voir</i> : Protection des données . . . . .	93
Élimination <i>voir</i> : Indications de sécurité . . .	3
Enregistrer <i>voir</i> : communication, enregistrer . . . . .	43
Entretien <i>voir</i> : Indications de sécurité . . . . .	3
État tél. . . . .	79
Étiquettes:	
– apposer . . . . .	22
– imprimer . . . . .	22

Exclusion de la responsabilité	92
--------------------------------	----

## F

Fast Take	8
-----------	---

## G

Gérer des répertoires <i>voir</i> : Annuaire	81
Gestion des données de communication <i>voir</i> : OpenCount	70
Guidage par menus <i>voir</i> : Utilisation	15

## H

Heure, régler	77
Hotline	53

## I

Icônes	14
Indications de sécurité	3
Information <i>voir</i> : Réglages IP	79
Informations du document	4
Informations pour l'utilisateur	91
Informations sur le produit	91
Intercepter <i>voir</i> : enregistrer la communication	43
Interphone, lancer	41

## L

Langue, sélectionner	77
LED	19
Légende <i>voir</i> touches, légende	10
LigneSL:	
– prendre un appel sur une touche de ligneSL 69	
Limited Warranty (Australia only)	93
Liste d'appels:	
– appeler un contact	64
– effacer une entrée	64
– informations détaillées	64
– liste d'appels en absence	28
– numéros d'appel composés	28

Liste d'appels:	
– reçus	28
Liste de répétition d'un numéro	28
Live Dialpad, utiliser	78

## M

Mains libres	25
Maintien	34
Marques déposée	92
Masquer le numéro:	
– en permanence	34
– par appel	34
Mélodies alarme	75
Menu système	15
Message vocal:	
– diffuser	65
– effacer	65
– informations détaillées	65
– renvoyer	65
Messagerie vocale <i>voir aussi</i> :	
message vocal	65
Messagerie vocale, configurer	82
Messagerie vocale:	
– gérer message d'accueil	82
Microphone, désactiver	25
Mise en ligne	45
Mise en ligne confidentielle	46
Mitel M680	20
Mitel M685	21
MiVoice Office 400 Self Service Portal	8
Module d'extension Mitel M680	20
Module d'extension Mitel M685	21

## N

Ne pas déranger, activer:	
– occupé	45
– renvoi	45
Numérotation directe, utiliser	78
Numérotation par le nom	27
Numérotation rapide	27

Numéroter:	
– avec numéro d'appel	26
– avec touche de ligne	30
– avec une touche configurable	29
– depuis la liste d'appels en absence	28
– depuis la liste d'appels reçus	28
– depuis un annuaire personnel	27
– par le nom	27
– par répétition de la numérotation	28

## O

Objets métalliques <i>voir</i> : Indications de sécurité	3
One Number	7
OpenCount	70
Organisation de team <i>voir</i> : champ d'occupation	67

## P

Partenaire de team:	
– appeler	68
– prendre un appel	68
Permuter entre 2 interlocuteurs <i>voir</i> : va-et-vient	36
Piloter l'état de présence	60
PIN:	
– activer téléphonie	70
Placement libre	52
Profil d'acheminement des appels	49
Profil de présence:	
– configurer	84
– sélection	60
Propriété audio standard DHSG	75
Propriétés audio, régler	75
Propriétés de sonnerie, régler	74
Protection contre les types d'appel, activer	80
Protection des données	93

## R

Rappel:	
– demander	32
– répondre	33
REC <i>voir</i> : Protection des données	93
Recherche avancée	27
Recherche dans le répertoire	27
Recherche rapide	27
Redémarrer le téléphone	80
Réglages IP	79
Réglages par défaut des touches	17
Régler l'information d'absence	61
Renvoi d'appel:	
– renvoi sur non réponse	62
– sur occupation (CFB)	62
– toujours (CFU)	62
– vers messagerie vocale	62
Renvoi sur non réponse	62
Renvoyer <i>voir</i> : renvoi d'appel	62
Renvoyer <i>voir</i> : Transfert d'une communication	38
Retransmettre les appels <i>voir</i> : renvoi d'appel	62
Ring Alone, activer	49

## S

Sélecteur de lignes	68
Sélection de la fonction d'une touche configurable	54
Self Service Portal	8
Supprimer <i>voir</i> : Propriétés de sonnerie	74
Symboles <i>voir</i> icônes	14

## T

Take	40
Téléphoner par le biais de ligne SL par la touche de ligne SA	69
Téléphoner:	
– avec un autre téléphone	31
– avec un casque	26

– en écoute amplifiée .....	24
– en mode mains libres .....	25
Tenir interlocuteur en maintien <i>voir</i> :	
Maintien .....	34
Tenir une conférence .....	36
Texte:	
– affiché à l'état de repos .....	79
– corriger .....	18
– entrer .....	18
Tonalités .....	74
Touche afficheur, utiliser .....	16
Touche configurable, utiliser .....	16
Touche de ligne .....	30, 68
Touche de ligne SL .....	68
Touche de navigation, utiliser .....	16
Touches:	
– Configurer l'affectation .....	88
– désignations .....	10
– Effacer l'affectation .....	88
– légende .....	10
– sélection .....	86
Transfert d'une communication:	
– avec annonce .....	38
– sans annonce .....	38

## U

Utilisation .....	15
-------------------	----

## V

Va-et-vient .....	36
Verrouillage du téléphone .....	50
Volume .....	74



## MITEL SCHWEIZ AG, SOLOTHURN

par la présente que les produits MiVoice Office 400

- sont conformes aux exigences fondamentales et aux autres spécifications déterminantes de la directive 1999/5/UE.
- sont fabriqués conformément RoHS selon la directive 2011/65/UE.

Les déclarations de conformité spécifiques aux produits se trouvent sur le portail de documents Mitel :

[www.mitel.com/docfinder](http://www.mitel.com/docfinder).